

Wave

Réfs. : A047015 - A047015_UK - A047015_SUISSE

Notice d'utilisation • Instructions for use • Benutzungsanleitung • Gebruikshandleiding
Instrucciones de uso • Istruzioni per l'uso • Instruções de uso • Návod k použití
Használati utasítás • Instrucțiuni de utilizare • Instrukcja użytkowania • Bruksanvisning • دليل المستخدم

AVERTISSEMENTS

Les précautions importantes doivent être prises à chaque utilisation d'un appareil électrique, et tout particulièrement en présence d'enfant. Veuillez installer l'humidificateur hors de portée des enfants.

Veuillez lire attentivement les instructions avant de démarrer l'humidificateur.

- Vérifiez que la tension inscrite sur la plaque signalétique de l'appareil corresponde à la tension électrique de votre habitation.
- Pour éviter les chocs électriques, ne plongez jamais l'appareil, le câble d'alimentation ou la prise dans l'eau ou dans tout autre liquide.
- N'utilisez jamais l'appareil dans un autre but que pour lequel il a été conçu. Toute autre utilisation sera considérée comme inappropriée et dangereuse.
- Si l'appareil, la prise ou le câble d'alimentation sont endommagés, débranchez l'appareil immédiatement et ne l'utilisez plus. Les réparations doivent être faites par une personne qualifiée.
- L'appareil ne contient aucune pièce de maintenance à destination de l'utilisateur. Ne le démontez pas.
- Montrez-vous extrêmement vigilant si vous utilisez l'humidificateur en présence d'enfant.
- N'utilisez jamais l'humidificateur sans eau.
- N'ajoutez jamais aucun détergent, solution chimique, ou parfum.
- Utilisez toujours de l'eau froide. Nous vous recommandons d'utiliser de l'eau distillée, celle-ci assurant une utilisation optimale du pulvérisateur et du capteur d'eau.
- Ne laissez pas le câble d'alimentation en haut d'une table ou d'un plan de travail. Ne le placez pas sur une surface chaude.
- Placez l'appareil sur une surface plate et stable à l'abri du soleil.
- Ne placez pas l'appareil sur ou près de surfaces chaudes, sur un four chaud ou près d'un radiateur électrique ou à gaz.
- Ne touchez jamais le transducteur avec vos doigts ou avec un objet en métal. Ne bougez jamais l'appareil quand il contient de l'eau ou quand il est allumé.
- Ne laissez pas d'eau dans le réservoir trop longtemps: ceci pouvant encourager la formation de bactéries.
- Débranchez l'appareil hors utilisation ou avant de le nettoyer ou de le ranger.
- Pour usage domestique uniquement. Ne pas utiliser en dehors de la maison.
- Si le câble d'alimentation est endommagé, il doit être remplacé par le fabricant, le service après-vente ou toute personne de formation similaire, de façon à éviter tous risques de danger.
- Cet appareil peut être utilisé par des enfants âgés d'au moins 8 ans et par des personnes ayant des capacités physiques, sensorielles ou mentales réduites ou dénuées d'expérience ou de connaissance, s'ils (si elles) sont correctement surveillé(e)s ou si des instructions relatives à l'utilisation de l'appareil en toute sécurité leur ont été données et si les risques encourus ont été appréhendés.
- Les enfants ne doivent pas jouer avec l'appareil.
- Le nettoyage et l'entretien par l'utilisateur ne doivent pas être effectués par des enfants sans surveillance.
- Les enfants doivent être surveillés et ne doivent pas jouer avec l'appareil.
- Soyez conscients que des niveaux d'humidité élevés peuvent favoriser la croissance d'organismes biologiques dans l'environnement.
- Ne laissez pas la zone autour de l'humidificateur devenir humide ou mouillée. En cas d'humidité, réduisez le débit de sortie de l'humidificateur. Si le débit de sortie de l'humidificateur ne peut pas être baissé, utilisez l'humidificateur par intermittence.
- Ne laissez pas les matériaux absorbants, tels que les tapis, les rideaux, les tentures ou les nappes, devenir humides.

- Débranchez l'appareil pendant le remplissage et le nettoyage.
- Ne laissez jamais d'eau dans le réservoir lorsque l'appareil n'est pas utilisé.
- Videz et nettoyez l'humidificateur avant de le ranger. Nettoyez l'humidificateur avant la prochaine utilisation.
- Attention : Des micro-organismes pouvant être présents dans l'eau ou l'environnement où l'appareil est utilisé ou stocké, peuvent se développer dans le réservoir d'eau et être soufflés dans l'air provoquant de très graves risques pour la santé lorsque l'eau n'est pas

- renouvelée et le réservoir n'est pas nettoyé correctement tous les 3 jours.
- Les équipements électriques font l'objet d'une collecte sélective. Ne pas se débarrasser des déchets d'équipements électriques et électroniques avec les déchets municipaux non triés, mais procéder à leur collecte sélective.

 Ce symbole indique à travers l'Union Européenne que ce produit ne doit pas être jeté à la poubelle ou mélangé aux ordures ménagères, mais faire l'objet d'une collecte sélective.

ENTRETIEN ET PRÉCAUTIONS D'EMPLOI

-  Ce symbole indique que le réservoir doit être nettoyé tous les trois jours.
- Changez l'eau toutes les 24 h pour éviter la prolifération de bactéries.
- Vous devez systématiquement appliquer les procédures de nettoyage suivantes, afin que votre humidificateur fonctionne de manière convenable et efficace. Un bon entretien est essentiel pour que vous puissiez utiliser durablement votre humidificateur et pour éviter que des bactéries ou des algues ne se forment dans l'eau, à l'intérieur du réservoir, et ne se mettent en suspension.
- N'utilisez jamais de détergent pour nettoyer une pièce de l'humidificateur destinée à contenir de l'eau. Une pellicule de détergent mélangée dans l'eau pourrait interférer avec la vaporisation de votre humidificateur.
- N'utilisez jamais de décapant, de solvant ou de substance abrasive pour le nettoyage : ils risqueraient d'endommager l'humidificateur et ses parois.
- Si vous n'utilisez pas ce produit pendant une longue période, veuillez vider l'eau du réservoir et de la base. Assurez-vous que toutes les pièces sont parfaitement sèches avant de placer le produit dans un endroit frais et sec.
- Avant de le nettoyer, débranchez toujours l'humidificateur et assurez-vous que la base principale ne soit pas chaude.
- Ne plongez jamais la base dans de l'eau ni dans aucun autre liquide.
- **SURFACE EXTÉRIEURE** : nettoyer l'humidificateur à l'aide d'un tissu doux légèrement humide ou d'une éponge. Laisser sécher naturellement.
Si vous remarquez une accumulation d'eau pendant l'utilisation, réduisez le niveau d'humidité en éteignant l'appareil quelques heures et séchez la surface extérieure avec un chiffon.

RÉSERVOIR D'EAU : verser l'excédent d'eau hors de l'appareil.

Nettoyez régulièrement le réservoir d'eau à l'aide d'un mélange de vinaigre blanc et d'eau. Rincez à l'eau claire, et laissez sécher naturellement.

BASE DU PRODUIT : verser l'excédent d'eau hors de l'appareil.

Nettoyez l'intérieur de la base à l'aide d'un mélange de vinaigre blanc et d'eau et d'une brosse souple ou d'un tissu humide. Récurvez en douceur toutes les parties autour du transducteur (ne pas frotter ou gratter le transducteur). Prenez garde à ne pas appuyer directement sur le transducteur. Videz ensuite la solution dans l'évier et rincez avec de l'eau claire et chaude. Ne pas immerger la base de l'appareil dans l'eau et ne pas laisser l'eau pénétrer à l'intérieur de l'orifice d'évacuation de l'air sec de l'appareil.

COMMENT UTILISER LA BROSSSE ? La brosse vous permet de nettoyer les éléments sensibles de la base de l'humidificateur, en particulier le transducteur. Utilisez la brosse pour enlever les impuretés sans appuyer sur le rond blanc du transducteur.

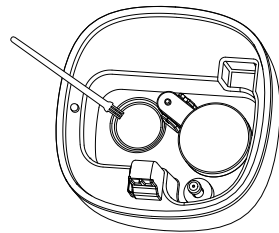

CARACTÉRISTIQUES TECHNIQUES

Nom :	Wave	Référence du produit :	A047015
Puissance :	25 W	Vaporisation (débit faible) :	150 ml/h +/- 20 %
Alimentation électrique :	AC 220-240V ~ 50-60 Hz	Vaporisation (débit élevé) :	300 ml/h +/- 20 %
Capacité du réservoir :	4 L	Superficie couverte :	67,5 m ² / 720 ft ²
Dimensions :	19 x 19 x 30,5 cm	Niveau sonore :	< 32 dB

WARNINGS

You must take some important precautions each time you use an electrical device, especially when a child is present. Install the humidifier out of children's reach.

Read these instructions carefully before turning on the humidifier.

- Check that the voltage marked on the appliance's rating plate matches that in your home.
- To prevent electrocution, never immerse the appliance, its cord or plug in water or any other liquid.
- Never use the appliance for any use other than that for which it was designed. Any other use is inappropriate and dangerous.
- If the appliance, plug or cord becomes damaged, unplug the appliance immediately and do not use it. Repairs must be made by a qualified technician.
- This appliance contains no parts for maintenance by the user. Do not disassemble it.
- Be very careful when using the humidifier when a child is present.
- Never use the humidifier without water.
- Never add detergent, chemicals or fragrances.
- Always use cold water. We recommend you use distilled water to guarantee optimal operation of the atomiser and water detector.
- Do not let the power cord hang over the edge of a table or counter top. Do not place on a hot surface.
- Place the humidifier on a flat and stable surface, out of direct sunlight.
- Do not place the appliance on or near hot surfaces, on a hot oven or near an electric or gas radiator.
- Never touch the transducer with your hands or a metal object. Never move the appliance when it contains water or when it is turned on.
- Do not leave water in the tank for long periods; this can lead to the proliferation of bacteria.
- Always unplug the appliance when not in use, before cleaning it or storing it.
- For domestic use only. Do not use outdoors.
- If the power cord becomes damaged, it must be replaced by the manufacturer, its service centre or a qualified technician to prevent risk of injury.
- This appliance can be used by children from 8 years and above and persons with reduced physical, sensory or mental capabilities or lack of experience and knowledge if they have been given supervision or instruction concerning use of the appliance in a safe way and understand the hazards involved.
- Children shall not play with the appliance.
- Cleaning and user maintenance shall not be made by children without supervision
- Children must be supervised and must not be permitted to play with the appliance.
- Be aware that high humidity levels may encourage the growth of biological organisms in the environment.
- Do not permit the area around the humidifier to become damp or wet. If dampness occurs, turn the output of the humidifier down. If the humidifier output volume cannot be turned down, use the humidifier intermittently.
- Do not allow absorbent materials, such as carpeting, curtains, drapes, or tablecloths, to become damp.
- Unplug the appliance during filling and cleaning.
- Never leave water in the reservoir when the appliance is not in use.
- Empty and clean the humidifier before storage. Clean the humidifier before next use.

- Warning: micro-organisms that may be present in the water or in the environment where the appliance is used or stored, can grow in the water reservoir and be blown in the air causing very serious health risks when the water is not renewed and the tank is not cleaned properly every 3 days.

- Electric equipment is subject to a selective collection procedure. Do not throw away electrical and electronic equipment waste with the unsorted municipal refuse, but carry out a selective collection.



Throughout the European Union this symbol indicates this product must not be thrown in the dustbin or mixed with domestic waste but undergo selective collection.

CARE AND PRECAUTIONS FOR USE

-  This symbol indicates that the water tank must be cleaned every three days.
- Change the water every 24 hours to prevent bacterial growth.
- Follow these cleaning procedures to guarantee proper and efficient operation. Good maintenance is essential for the humidifier's long life and to prevent the proliferation of bacteria in the water, inside the water tank, or in suspension.
- Never use detergents to clean any parts of the humidifier intended to contain water. A cloud of detergent dissolved in the water could interfere with vapour production.
- Never use cleaning agents, solvents or abrasive substances as they could damage the humidifier and its surfaces.
- If you are not going to be using this product for a long time, please empty the water from the tank and base. Make sure that all parts are completely dry before placing the product in a cool, dry place.
- Always unplug the humidifier before cleaning and wait until the base has cooled.
- Never immerse the base in water or any other liquid.
- **EXTERIOR SURFACE:** wipe the humidifier with a soft damp cloth or sponge. Allow it to air dry.
If you notice water accumulation during use, reduce the humidity level by turning off the device for a few hours and dry the exterior surface with a cloth.

HUMIDIFIER TANK: Pour the excess water out of the device. Clean the water tank regularly with a mix of white vinegar and water. Rinse with water and allow it to air dry.

BASE: Pour the excess water out of the device. Clean the inside of the base using a mixture of white vinegar and water and a soft brush or damp cloth. Gently scrub all parts around the transducer (do not rub or scrape the transducer). Be careful not to press directly on the transducer. Then empty the solution into the sink and rinse with clear, warm water. Do not immerse the base of the device in water and do not allow water to enter the device's dry-air exhaust port.

HOW TO USE THE BRUSH? The brush enables you to clean the sensitive parts of the humidifier base, in particular the transducer. Use the brush to remove impurities without pressing on the white circle of the transducer.

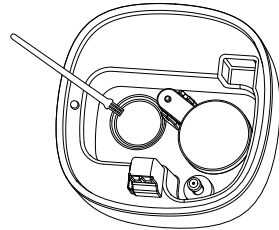

TECHNICAL SPECIFICATIONS

Name:	Wave	Model Reference:	A047015
Rated Power:	25 W	Mist volume in low level:	150 ml/h +/- 20 %
Input voltage:	AC 220-240V ~ 50-60 Hz	Mist volume in high level:	300 ml/h +/- 20 %
Water tank volume:	4 L	Floor area:	67,5 m²
Dimensions:	19 x 19 x 30,5 cm	Sound level:	< 32 dB

WARNHINWEISE

Die wichtigen Vorsichtsmaßnahmen sind vor jedem Gebrauch eines elektrischen Geräts zu ergreifen, insbesondere in Anwesenheit von Kindern. Den Luftbefeuchter außerhalb der Reichweite von Kindern aufstellen. Die Anweisungen vor dem Start des Luftbefeuchters aufmerksam zur Kenntnis nehmen.

- Überprüfen, dass die auf dem Typenschild des Geräts aufgeführte Spannung mit der Spannung Ihrer Netzversorgung übereinstimmt.
- Um Stromschläge zu vermeiden, Gerät, Stromkabel oder Stecker nie unter Wasser halten oder in eine andere Flüssigkeit tauchen.
- Das Gerät nur für den vorgesehenen Gebrauch benutzen. Jede andere Benutzung ist als unsachgemäß und gefährlich zu betrachten.
- Wenn Gerät, Stecker oder Kabel beschädigt sind, umgehend den Netzstecker des Geräts ziehen und letzteres nicht mehr benutzen. Instandsetzungen haben durch Fachpersonal zu erfolgen.
- Das Gerät enthält keine vom Benutzer zu wartenden Bauteile. Nicht auseinanderbauen.
- Sehr vorsichtig sein, wenn der Luftbefeuchter in Gegenwart von Kindern benutzt wird.
- Den Luftbefeuchter niemals ohne Wasser benutzen.
- Keine Reinigungsmittel, Lösungen oder Parfum hinzusetzen.
- Immer kaltes Wasser verwenden. Wir empfehlen die Verwendung von destilliertem Wasser, das eine optimale Funktion der Sprühdüse und des Feuchtigkeitssensors garantiert.
- Das Stromkabel nie über einen Tisch oder eine Arbeitsplatte hängen lassen. Es nicht auf eine heiße Oberfläche legen.
- Das Gerät vor Sonne geschützt auf einer ebenen, stabilen Unterlage aufstellen.
- Das Gerät nicht auf oder in der Nähe heißer Oberflächen, auf einen Herd oder in der Nähe einer Gas- oder Elektroheizung aufstellen.
- Den Messwandler niemals mit den Fingern oder mit einem Metallgegenstand berühren. Das Gerät nie transportieren, wenn es Wasser enthält oder eingeschaltet ist.
- Wasser nie über einen sehr langen Zeitraum im Vorratsbehälter belassen: dies kann die Entstehung von Bakterien fördern.
- Vor der Reinigung oder dem Verstauen eines nicht benutzten Geräts den Netzstecker ziehen.
- Nur für den Hausgebrauch. Nicht im Freien oder unterwegs benutzen.
- Wenn das Stromkabel beschädigt ist, muss es vom Hersteller, seinem Kundendienst oder einer ausgebildeten Fachkraft ersetzt werden, um Gefahren zu vermeiden.
- Dieses Gerät kann von Kindern ab 8 Jahren und Personen mit eingeschränkten körperlichen, sensorischen oder geistigen Fähigkeiten oder mit mangelnder Erfahrung und mangelnden Kenntnissen benutzt werden, wenn sie beaufsichtigt werden oder auf sichere Weise in die Benutzung des Gerätes unterwiesen werden und die damit verbundenen Gefahren verstehen.
- Kinder dürfen nicht mit dem Gerät spielen.
- Die vom Benutzer auszuführenden Reinigungs- und Wartungsarbeiten dürfen von Kindern nicht ohne Aufsicht durchgeführt werden.
- Kinder sind zu beaufsichtigen und dürfen nicht mit dem Gerät spielen.
- Beachten Sie, dass eine hohe Luftfeuchtigkeit das Wachstum von biologischen Organismen in der Umgebung fördern kann.

- Achten Sie darauf, dass Gegenstände in der Umgebung des Geräts nicht feucht oder nass werden. Wenn Feuchtigkeit auftritt, muss der Ausstoß des Luftbefeuchters reduziert werden. Wenn sich der Ausstoß des Luftbefeuchters nicht reduzieren lässt, ist das Gerät nur ab und zu zu verwenden.
- Achten Sie darauf, dass saugfähige Materialien wie Auslegeware, Vorhänge, Gardinen oder Tischdecken nicht feucht werden.
- Ziehen Sie vor dem Befüllen und Reinigen des Geräts das Netzkabel aus der Steckdose.
- Lassen Sie niemals Wasser im Behälter, wenn das Gerät nicht in Gebrauch ist.
- Leeren und reinigen Sie den Luftbefeuchter, bevor Sie ihn einlagern. Reinigen Sie den Luftbefeuchter, bevor Sie ihn das nächste Mal in Gebrauch nehmen.
- **Warnung:** Mikroorganismen, die im Wasser bzw. in der Umgebung, in der das Gerät benutzt oder gelagert wird, vorhanden sein können, können im Wasserbehälter wachsen und in die Luft geblasen werden. Das kann ernsthafte Risiken für die Gesundheit zur Folge haben, wenn nicht alle drei Tage das Wasser gewechselt und der Behälter ordnungsgemäß gereinigt wird.
- Elektrische Ausrüstungen unterliegen einem Mülltrennungsverfahren. Elektrische und elektronische Altgeräte nicht in den allgemeinen Hausmüll, sondern in ein System mit Mülltrennung geben.



In der Europäischen Union weist das nebenstehende Symbol darauf hin, dass das Produkt nicht in den Müll gegeben oder mit Hausmüll vermengt werden darf, sondern einem Mülltrennungsverfahren zugeführt werden muss.

WARTUNGS- UND GEBRAUCHSHINWEISE

-  Dieses Symbol zeigt an, dass der Wasserbehälter alle drei Tage gereinigt werden muss.

- Wechseln Sie das Wasser alle 24 Stunden, um ein Bakterienwachstum zu verhindern.
- Nachfolgende Reinigungsverfahren müssen systematisch angewendet werden, damit der Luftbefeuchter ordnungsgemäß und wirksam funktioniert. Eine gute Wartung ist wesentlich, damit der Luftbefeuchter dauerhaft eingesetzt werden kann und um zu verhindern, dass sich im Wasser und im Behälterinneren Bakterien oder Algen bilden und im Wasser schweben.
- Niemals Waschmittel oder Reinigungsmittel verwenden, um ein in Kontakt mit Wasser kommendes Bauteil des Luftbefeuchters zu reinigen. Ein im Wasser vorhandener Reinigungsmittelfilm kann die Zerstäubung des Luftbefeuchters behindern.
- Für die Reinigung niemals Beizmittel, Lösungsmittel oder Scheuermittel verwenden: Sie können den Luftbefeuchter und seine Wände beschädigen.
- Wenn Sie dieses Produkt längere Zeit nicht benutzen, entleeren Sie bitte das Wasser aus der Befeuchterkammer und der Basisstation. Vergewissern Sie sich, dass alle Teile vollkommen trocken sind, bevor Sie das Produkt an einen kühlen, trockenen Ort stellen.
- Vor dem Reinigen immer den Netzstecker des Luftbefeuchters ziehen und sicherstellen, dass der Sockel abgekühlt ist.
- Den Sockel niemals in Wasser oder jegliche andere Flüssigkeit tauchen.
- **ÄUSSERE OBERFLÄCHE:** Den Luftbefeuchter mit einem weichen, angefeuchteten Tuch oder einem Schwamm reinigen. An der Luft trocknen lassen.
Wenn Sie während des Gebrauchs eine Wasseransammlung feststellen, reduzieren Sie die Luftfeuchtigkeit, indem Sie das Gerät einige Stunden ausschalten und die äußere Oberfläche mit einem Tuch abwischen.

LUFTBEFEUCHTERTANK: Gießen Sie überschüssiges Wasser aus dem Gerät aus.

Den Wasserbehälter regelmäßig reinigen, z.B. mit einer Mischung aus einer weißer Essig- und Wassermischung. Mit klarem Wasser abwaschen und an der Luft trocknen lassen.

BASIS: Gießen Sie überschüssiges Wasser aus dem Gerät aus. Reinigen Sie das Innere der Basisstation mit einer Mischung aus weißem Essig und Wasser und einer weichen Bürste oder einem feuchten Tuch. Schrubben Sie sanft alle Teile um den Schallwandler herum (reiben oder kratzen Sie nicht am Schallwandler). Achten Sie darauf, nicht direkt auf den Wandler zu drücken. Leeren Sie die Lösung anschließend in das Waschbecken und spülen Sie mit klarem, warmem Wasser nach. Tauchen Sie den Boden des Geräts nicht in Wasser und lassen Sie kein Wasser in die Trockenluftöffnung des Geräts eindringen.

WIE WIRD DIE BÜRSTE VERWENDET? Mit der Bürste können Sie die empfindlichen Teile an der Basis des Luftbefeuchters, insbesondere den Schallkopf, reinigen. Verwenden Sie die Bürste, um Verunreinigungen zu entfernen, ohne dabei auf die weiße Scheibe des Schallwandlers zu drücken.

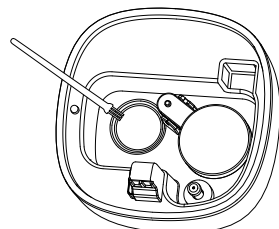

TECHNISCHE DATEN

Name:	Wave	Produktreferenz:	A047015
Leistung:	25 W	Vaporisation (niedrige Durchflussrate):	150 ml/h +/- 20 %
Stromversorgung:	AC 220-240V ~ 50-60 Hz	Vaporisation (hohe Durchflussrate) :	300 ml/h +/- 20 %
Tankkapazität:	4 L	Geeignet für Zimmer bis zu:	67,5 m²
Maße:	19 x 19 x 30,5 cm	Geräuschpegel:	< 32 dB

WAARSCHUWINGEN

Bij gebruik van een elektrisch apparaat moet altijd voorzorgsmaatregelen genomen worden, in het bijzonder met kinderen in de buurt. U wordt verzocht de luchtbevochtiger buiten bereik van kinderen te installeren, en voor gebruik de instructies goed te lezen.

- Controleer of het netspanningsvoltage, vermeld op het gegevensplaatje, overeenkomt met die van uw woning.
- Het apparaat, het snoer of de stekker nooit in water of ander vloeistof dompelen om elektrische schokken te voorkomen.
- Het apparaat nooit voor andere doeleinden gebruiken dan waar deze voor bestemd is. Ieder ander gebruik zal worden beschouwd als ongeschikt en gevaarlijk.
- Mocht het apparaat, snoer of de stekker beschadigd zijn, de stekker onmiddellijk uit het stopcontact halen en niet meer gebruiken. Reparaties moeten uitgevoerd worden door een bevoegd persoon.
- Het apparaat niet uit elkaar halen; deze bevat geen onderhoudsonderdelen bestemd voor de gebruiker.
- Wees zeer op uw hoede bij gebruik van de luchtbevochtiger in het bijzijn van kinderen.
- De luchtbevochtiger nooit zonder water gebruiken.
- Nooit reinigingsmiddelen, chemische oplossingen of parfum toevoegen.
- Altijd koud water gebruiken. Wij raden aan gedestilleerd water te gebruiken, voor een optimale werking van de verstuiver en de vochtigheidssensor.
- Het snoer niet boven op een tafel of werkvlak laten, of op een warm oppervlak plaatsen.
- Het apparaat uit de zon op een vlak en stabiel oppervlak plaatsen.
- Het apparaat niet op- of in de buurt van warme oppervlakten plaatsen, op een warme oven of bij een elektrisch- of gasradiator.
- Nooit de transducer met de vingers of een metalen voorwerp aanraken. Het apparaat niet bewegen als deze water bevat, of wanneer deze aanstaat.
- Niet te lang water in het reservoir laten: hierdoor kunnen bacteriën zich ontwikkelen.
- De stekker uit het stopcontact halen wanneer het apparaat niet gebruikt wordt, en voor reiniging of opberging.
- Alleen voor huishoudelijk gebruik. Niet buitenshuis gebruiken.
- Wanneer het snoer beschadigd is, moet deze vervangen worden door de fabrikant, de klantendienst of een ander bevoegd persoon, om gevaarlijke situaties te voorkomen.
- Dit apparaat mag worden gebruikt door kinderen van 8 jaar en ouder en door personen met verminderde lichamelijke, zintuiglijke of geestelijke capaciteiten of personen zonder kennis of ervaring, mits dit onder het juiste toezicht gebeurt of zij aanwijzingen hebben gekregen over het veilige gebruik van het apparaat en voor zover zij de mogelijke gevaren ervan goed begrijpen.
- Kinderen mogen niet met het apparaat spelen.
- De reiniging en het onderhoud door de gebruiker mogen niet door kinderen zonder toezicht uitgevoerd worden.
- Kinderen moeten in de gaten gehouden worden, en mogen niet met het apparaat spelen.
- Wees u ervan bewust dat een hoge vochtigheidsgraad de groei van biologische organismen in de omgeving kan bevorderen.
- Zorg ervoor dat de ruimte rond de luchtbevochtiger niet vochtig of nat wordt. Als er vochtigheid optreedt, zet dan de afgifte van de luchtbevochtiger lager. Als het afgiftevolumen van de luchtbevochtiger niet lager kan worden gezet, gebruik de luchtbevochtiger dan met tussenpozen.

- Zorg ervoor dat absorberende materialen, zoals tapijt, gordijnen, draperieën of tafelkleden niet vochtig worden.
- Trek de stekker uit het stopcontact tijdens het vullen en reinigen.
- Laat nooit water in het reservoir staan wanneer het toestel niet wordt gebruikt.
- Maak de luchtbevochtiger leeg en reinig hem voordat u hem opbergt. Reinig de luchtbevochtiger voordat u hem de volgende keer gebruikt.
- Waarschuwing: Micro-organismen die aanwezig kunnen zijn in het water of in de omgeving waar het toestel wordt gebruikt of opgeborgen, kunnen in het waterreservoir groeien en in de

lucht worden geblazen, waardoor zeer ernstige gezondheidsrisico's ontstaan wanneer het water niet wordt verversd en het reservoir niet om de 3 dagen goed wordt gereinigd.

- Elektrisch apparaat wordt apart ingezameld. Elektrisch- en elektronisch apparaat niet bij het huishoudelijk vuil gooien, maar naar een speciaal inzamelpunt brengen.



Dit Europese symbool geeft aan dat het product niet in de vuilnisbak of bij het huisvuil gegooid mag worden, maar naar een speciaal inzamelpunt moet worden gebracht.

ONDERHOUD EN VOORZORGSMAATREGELEN BIJ GEBRUIK

-  Dit symbool geeft aan dat de tank om de drie dagen gereinigd moet worden.

- Vervang het water elke 24 uur om bacteriegroei te voorkomen.
- Voor een goed en efficiënt werkende luchtbevochtiger moeten de volgende reinigingsprocedures toegepast worden. Gedegen onderhoud is belangrijk voor een lange levensduur van uw luchtbevochtiger, en ter voorkoming van bacterie- en algenvorming in het water van het reservoir, die kunnen gaan drijven.
- Geen reinigingsmiddel gebruiken bij de reiniging van de luchtbevochtiger-onderdelen waar water in gaat. Een laagje reinigingsmiddel vermengd met water in de luchtbevochtiger kan de verstuiwing verhinderen.
- Nooit een bijt-, schuur of oplosmiddel gebruiken voor de reiniging: dat zou de luchtbevochtiger en de wanden kunnen beschadigen.
- Als je dit product langere tijd niet gebruikt, leeg dan het water uit de tank en de basis. Zorg ervoor dat alle onderdelen volledig droog zijn voordat je het product op een koele, droge plaats opbergt.
- Voor het reinigen altijd de stekker van de luchtbevochtiger uit het stopcontact halen, en controleren dat het station niet warm is.
- Het station nooit in water of een ander vloeistof dompelen.
- **EXTERNE OPPERVLAK:** de luchtbevochtiger reinigen met een zacht, vochtig doekje, of een spons. Natuurlijk laten drogen.

Als u tijdens gebruik waterophoping opmerkt, verlaag dan het vochtigheidsniveau door het apparaat enkele uren uit te schakelen en de externe oppervlakken met een doek af te vegen.

LUCHTBEVOCHTIGERTANK: giet overtollig water uit het apparaat.

Het waterreservoir regelmatig reinigen met een mengsel van Witte azijn en water. Met helder water spoelen, en laten drogen.

BASIS: giet overtollig water uit het apparaat.

Maak de binnenkant van de basis schoon met een mengsel van witte azijn en water en een zachte borstel of vochtige doek. Schrob voorzichtig alle delen rond de transducer (niet wrijven of schrapen over de transducer). Druk niet rechtstreeks op de transducer. Giet de oplossing vervolgens in de gootsteen en spoel af met helder, warm water. Dompel de onderkant van het apparaat niet onder in water en zorg dat er geen water in de uitlaatpoort voor droge lucht van het apparaat komt.

HOE GEBRUIK IK DE BORSTEL? Gebruik de borstel om de gevoelige delen van de basis van de luchtbevochtiger schoon te maken, in het bijzonder de transducer. Gebruik de borstel om onzuiverheden te verwijderen zonder op de witte ring van de transducer te drukken.

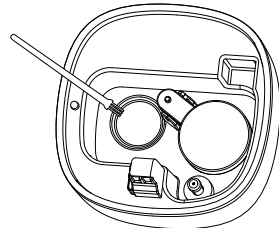

TECHNISCHE SPECIFICATIES

Naam:	Wave	Referentie product:	A047015
Vermogen:	25 W	Verdamping (laag debiet):	150 ml/h +/- 20 %
Voeding:	AC 220-240V ~ 50-60 Hz	Verdamping (hoog debiet):	300 ml/h +/- 20 %
Tankinhoud:	4 L	Dekkingsgebied:	67,5 m²
Afmetingen:	19 x 19 x 30,5 cm	Geluidsniveau:	< 32 dB

ADVERTENCIAS

Deberán tomarse precauciones importantes cada vez que se utilice un aparato eléctrico, en particular en presencia de niños. Instale el humidificador fuera del alcance de los niños.

Lea detenidamente las instrucciones antes de poner en marcha el humidificador.

- Compruebe que la tensión indicada en la placa de características del aparato corresponde con la tensión eléctrica de su alojamiento.
- Para evitar una electrocución, no sumerja el aparato, el cable de alimentación ni el enchufe en agua ni en ningún otro líquido.
- No dé nunca al aparato un uso distinto de aquel para el que ha sido diseñado. Cualquier otro uso deberá considerarse inadecuado y peligroso.
- Si advierte que el aparato, la toma o el cable de alimentación están dañados, desenchufe el aparato inmediatamente y no lo utilice más. Deberá ser reparado por una persona cualificada.
- El aparato no contiene ninguna pieza de mantenimiento destinada al usuario. No lo desmonte.
- Preste especial atención si utiliza el humidificador en presencia de niños.
- No utilice nunca el humidificador sin agua.
- No añada nunca detergente, productos químicos ni perfume.
- Utilice siempre agua fría. Le recomendamos utilizar agua destilada, lo que garantizará una utilización óptima del pulverizador y del detector de agua.
- No deje el cable de alimentación al borde de una mesa o de una encimera. No lo coloque sobre una superficie caliente.
- Coloque el aparato sobre una superficie plana y estable, al abrigo del sol.
- No coloque el aparato sobre o cerca de superficies calientes, en un horno caliente o cerca de un radiador eléctrico o de gas.
- No toque nunca el transductor con los dedos ni con ningún objeto metálico. Nunca mueva el aparato cuando contenga agua ni cuando esté encendido.
- No deje agua en el depósito demasiado tiempo: podría provocar la formación de bacterias.
- Desenchufe el aparato cuando no lo esté utilizando, así como antes de limpiarlo o de guardarlo.
- Para un uso doméstico únicamente. No lo utilice fuera de casa.
- Si el cable de alimentación está estropeado, debe ser sustituido por el fabricante, el servicio postventa o una persona con formación similar para evitar todo peligro.
- Este aparato puede ser utilizado por niños de 8 años en adelante y por personas cuyas capacidades físicas, sensoriales o mentales sean reducidas o cuya experiencia o conocimientos no resulten suficientes, siempre y cuando estén supervisadas o hayan recibido instrucciones relativas al uso del aparato con total seguridad y comprendan perfectamente los peligros a los que se exponen.
- Los niños no deben jugar con el aparato.
- La limpieza y el mantenimiento a cargo del usuario no deben ser realizados por niños sin supervisión.
- Los niños deben ser vigilados y no deben jugar con el aparato.
- Recuerde que unos niveles de humedad elevados podrían favorecer la proliferación de organismos biológicos en el ambiente.
- No permita que la zona alrededor del humidificador se humedezca o se moje. En caso de aparición de humedad, reduzca la potencia del humidificador. Si la potencia de salida no puede reducirse, use el humidificador de manera intermitente.
- No permita que los materiales absorbentes, como alfombras, moquetas, cortinas o manteles, se humedezcan.

- Desenchufe el equipo durante las tareas de llenado y limpieza.
- El depósito no deberá contener agua cuando el equipo no esté en uso.
- Vacíe y limpie el humidificador antes de guardarlo. Limpie el humidificador antes del siguiente uso.
- Advertencia: los posibles microorganismos presentes en el agua o el ambiente de uso o almacenamiento del equipo podrían proliferar en el depósito de agua y expulsarse al aire, con el consiguiente riesgo grave para la salud en caso de que el agua no se renueve y el depósito no se limpie convenientemente cada 3 días.

- Los equipos eléctricos son objeto de una recogida selectiva. No eliminar los residuos de equipamientos eléctricos y electrónicos con los residuos municipales no clasificados, sino proceder a su recogida selectiva.



- Este símbolo indica a través de la Unión Europea que este producto no debe tirarse al cubo de la basura ni mezclarse con las basuras domésticas, sino que debe ser objeto de una recogida selectiva.

MANTENIMIENTO Y PRECAUCIONES DE USO

-  Este símbolo indica que el depósito debe limpiarse cada tres días.
- Cambie el agua cada 24 horas para evitar la proliferación de bacterias
- Para que su humidificador funcione de manera conveniente y eficaz, deberá limpiarlo sistemáticamente siguiendo los siguientes pasos. Un buen mantenimiento resulta esencial para prolongar la vida útil de su humidificador, y para evitar que se formen bacterias o algas en el agua, dentro del depósito, y que entren en suspensión.
- No utilice nunca detergente para limpiar una pieza del humidificador que vaya a contener agua. Una película de detergente mezclada en el agua podría interferir con la vaporización de su humidificador.
- No utilice nunca productos decapantes, disolventes ni sustancias abrasivas para la limpieza: se arriesga a estropear el humidificador y sus paredes.
- Si no va a utilizar este producto durante mucho tiempo, vacíe el agua del depósito y de la base. Asegúrese de que todas las piezas estén completamente secas antes de colocar el producto en un lugar fresco y seco.
- Antes de limpiarlo, desenchufe siempre el humidificador y asegúrese de que la base principal no esté caliente.
- No sumerja nunca la base en agua ni en ningún otro líquido.
- **SUPERFICIE EXTERIOR:** limpie el humidificador con un paño suave ligeramente humedecido o con una esponja. Déjelo secar al aire.
Si nota acumulación de agua durante el uso, reduzca el nivel de humedad apagando el aparato durante algunas horas y seque la superficie exterior con un paño.

DEPÓSITO DEL HUMIDIFICADOR: vierta el exceso de agua fuera del aparato.

Limpie con regularidad el depósito de agua con una mezcla de vinagre blanco y de agua. Aclárelo con agua limpia y déjelo secar al aire.

BASE: vierta el exceso de agua fuera del aparato.

Limpie el interior de la base con una mezcla de vinagre blanco y agua y un cepillo suave o un paño húmedo. Frote suavemente todas las partes alrededor del transductor (no frote ni raspe el transductor). Tenga cuidado de no presionar directamente sobre el transductor. A continuación, vacíe la solución en el fregadero y aclárela con agua limpia y tibia. No sumerja la base del dispositivo en agua y no permita que entre agua en el puerto de escape de aire seco del dispositivo.

¿CÓMO SE UTILIZA EL CEPILLO? Utilice el cepillo para limpiar las partes sensibles de la base del humidificador, en particular el transductor. Utilice el cepillo para eliminar las impurezas sin presionar el círculo blanco del transductor.

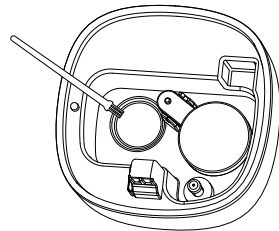

ESPECIFICACIONES TÉCNICAS

Nombre:	Wave	Referencia del producto:	A047015
Potencia:	25 W	Vaporización (bajo caudal):	150 ml/h +/- 20 %
Alimentación eléctrica:	AC 220-240V ~ 50-60 Hz	Vaporización (alto caudal):	300 ml/h +/- 20 %
Capacidad del depósito:	4 L	Superficie cubierta:	67,5 m²
Dimensiones:	19 x 19 x 30,5 cm	Nivel de ruido:	< 32 dB

AVVERTENZE

Occorre prendere le debite precauzioni ogni volta che si utilizza un apparecchio elettrico, e soprattutto in presenza di bambini. Si consiglia di installare l'umidificatore fuori dalla loro portata.

Leggete attentamente le istruzioni prima di avviare l'umidificatore.

- Accertatevi che la tensione indicata sulla piastrina segnaletica dell'apparecchio corrisponda a quella del vostro domicilio.
- Per evitare ogni rischio di shock elettrico non immergete mai l'apparecchio, il cavo o la presa nell'acqua o in qualsiasi altro liquido.
- Non utilizzate mai l'apparecchio per un uso diverso da quello per cui è stato progettato. Qualsiasi altro uso va considerato come inappropriato e pericoloso.
- Se l'apparecchio, la presa o il cavo d'alimentazione sono danneggiati, disinserite immediatamente l'umidificatore e non utilizzatelo. Le riparazioni vanno effettuate da una persona qualificata.
- L'umidificatore non comprende pezzi di manutenzione utilizzabili dagli utenti: quindi non smontatelo.
- Siate molto vigilanti se utilizzate l'umidificatore in presenza di bambini.
- Non utilizzate mai l'umidificatore senz'acqua.
- Non aggiungete mai detersivi, prodotti chimici, o profumi.
- Utilizzate sempre acqua fredda. Si raccomanda di utilizzare acqua distillata, che vi garantirà un uso ottimale del vaporizzatore e del sensore dell'acqua.
- Non lasciate il cavo d'alimentazione pendere da un tavolo o da un piano di lavoro. Non posatelo su una superficie calda.
- Installate l'umidificatore su una superficie stabile e piana, protetta dalla luce del sole.
- Non posate l'apparecchio su o vicino a superfici calde, su un forno caldo o vicino a un radiatore elettrico o a gas.
- Non toccate mai il trasduttore con le dita o con un oggetto metallico. Non spostate mai l'umidificatore se contiene acqua o se è acceso.
- Non lasciate l'acqua nel serbatoio troppo a lungo: rischio di proliferazione batterica.
- Disinserite l'umidificatore se dovete pulirlo, riporlo o se non lo utilizzate per un certo tempo.
- Apparecchio riservato all'uso domestico: non utilizzatelo all'esterno.
- Se il cavo d'alimentazione è danneggiato, va sostituito dal fabbricante, dal Servizio Post -Vendita oppure da personale di equivalente qualifica, per evitare i pericoli.
- Questo apparecchio può essere utilizzato da bambini di età pari o superiore a 8 anni e da persone con capacità fisiche, sensoriali o mentali ridotte o prive di esperienza o conoscenze adatte, a condizione che siano correttamente sorvegliati o abbiano ricevuto istruzioni su come utilizzare l'apparecchio in tutta sicurezza e ne abbiano compreso i rischi connessi.
- I bambini non devono giocare con l'apparecchio.
- Le operazioni di pulizia e manutenzione da parte dell'utente non devono essere effettuate da bambini senza sorveglianza.
- Occorre sorvegliare i bambini per accertarsi che non giochino con l'apparecchio.
- Elevati livelli di umidità possono favorire la crescita di organismi biologici nell'ambiente.
- Non permettere che l'area intorno all'umidificatore diventi umida o bagnata. In caso di umidità, ridurre l'uscita dell'umidificatore. Se non è possibile ridurre il volume di uscita dell'umidificatore, usare l'umidificatore in modo intermittente.
- Non permettere che materiali assorbenti quali moquette, tende, tendaggi o tovaglie diventino umidi.

- Staccare l'apparecchio dalla corrente durante le operazioni di riempimento e pulizia.
- Non lasciare mai acqua nel serbatoio quando l'apparecchio non è in uso.
- Svuotare e pulire l'umidificatore prima di riporlo. Pulire l'umidificatore prima dell'uso successivo.
- Avvertenza: microrganismi che possono essere presenti nell'acqua o nell'ambiente in cui è usato o conservato l'apparecchio, possono crescere nel serbatoio dell'acqua ed essere emessi nell'aria causando gravi rischi per la salute se l'acqua non è rinnovata e il

serbatoio non è pulito correttamente ogni 3 giorni.

- Le apparecchiature elettriche sono oggetto di una raccolta selettiva. Non sbarazzarsi delle suddette apparecchiature elettriche ed elettroniche con i rifiuti municipali non smistati ma procedere alla loro raccolta selettiva.



Nell'Unione Europea questo simbolo indica che il presente articolo non va gettato nella pattumiera o mischiato ai rifiuti domestici ma essere oggetto di una raccolta selettiva.

MANUTENZIONE E PRECAUZIONI D'USO

- Questo simbolo indica che il serbatoio deve essere pulito ogni tre giorni.
- Cambiate l'acqua ogni 24 ore per evitare la proliferazione di batteri.
- Dovete applicare sistematicamente le seguenti procedure di pulizia, affinché il vostro umidificatore funzioni in maniera efficace e corretta. Una buona manutenzione è essenziale affinché possiate utilizzare durevolmente l'umidificatore e per evitare la formazione di batteri o alghe nell'acqua all'interno del serbatoio, e la loro conseguente sospensione.
- Non utilizzate mai detersivi per pulire un pezzo dell'umidificatore destinato a contenere l'acqua. Una goccia di detersivo miscelata all'acqua potrebbe interferire con la vaporizzazione dell'umidificatore.
- Non utilizzate mai prodotti decapanti, solventi o sostanze abrasive per la pulizia: rischio di danneggiare l'umidificatore e le sue pareti.
- Se si prevede di non utilizzare il prodotto per lungo tempo, svuotare l'acqua dal serbatoio e dalla base. Assicurarsi che tutte le parti siano completamente asciutte prima di riporre il prodotto in un luogo fresco e asciutto.
- Prima di pulirlo, staccate sempre l'umidificatore e accertatevi che la base principale non sia calda.
- Non immergete mai lo zoccolo nell'acqua o in un altro liquido.
- **SUPERFICIE ESTERNA:** pulite l'umidificatore con un tessuto soffice leggermente inumidito o con una spugna. Lasciate asciugare naturalmente.
Se si nota un accumulo di acqua durante l'uso, ridurre il livello di umidità spegnendo l'apparecchio per alcune ore e asciugare la superficie esterna con un panno.

SERBATOIO DELL'UMIDIFICATORE: versare l'acqua in eccesso fuori dall'apparecchio

Pulite regolarmente il serbatoio dell'acqua con una miscela di aceto bianco e acqua. Sciacquate con acqua corrente, e lasciate asciugare naturalmente;

BASE: versare l'acqua in eccesso fuori dall'apparecchio.

Pulire l'interno della base utilizzando una miscela di aceto bianco e acqua e una spazzola morbida o un panno umido. Strofinare delicatamente tutte le parti intorno al trasduttore (non strofinare o raschiare il trasduttore). Fare attenzione a non premere direttamente sul trasduttore. Svuotare quindi la soluzione nel lavandino e risciacquare con acqua tiepida e pulita. Non immergere la base del dispositivo nell'acqua e non permettere all'acqua di entrare nella porta di scarico dell'aria secca del dispositivo.

COME SI USA LA SPAZZOLA? Utilizzare la spazzola per pulire le parti sensibili della base dell'umidificatore, in particolare il trasduttore. Utilizzare la spazzola per rimuovere le impurità senza premere sull'anello bianco del trasduttore.

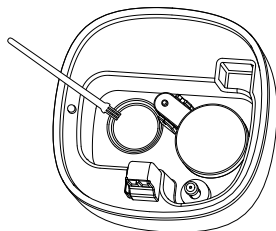

SPECIFICHE TECNICHE

Nome del prodotto:	Wave	Riferimento prodotto:	A047015
Potenza:	25 W	Vaporizzazione (bassa portata):	150 ml/h +/- 20 %
Alimentazione elettrica:	AC 220-240V ~ 50-60 Hz	Vaporizzazione (alta portata):	300 ml/h +/- 20 %
Capacità del serbatoio:	4 L	Superficie coperta:	67,5 m²
Dimensioni:	19 x 19 x 30,5 cm	Livello sonoro:	< 32 dB

ADVERTÊNCIAS

As precauções importantes devem ser tomadas em cada utilização de um aparelho elétrico, particularmente na presença de uma criança. Instale o umidificador fora do alcance das crianças.

Leia atentamente a instruções antes de iniciar o humidificador.

- Verifique que a tensão inscrita na chapa de identificação do aparelho corresponde a tensão elétrica da vossa habitação.
- Para evitar os choques elétricos, nunca mergulhe o aparelho, o cabo de alimentação ou a tomada na água ou em qualquer outro líquido.
- Nunca utilize o aparelho para outra finalidade. Qualquer outra utilização será considerada como inapropriada e perigosa.
- Se o aparelho ou o cabo de alimentação estiverem danificados, desligue o aparelho imediatamente e não utilize mais. Os consertos devem ser feitos por uma pessoa qualificada.
- O aparelho não contém nenhuma peça de manutenção a destinação do usuário. Não o desmonte.
- Seja extremamente vigilante se você utilizar o umidificador na presença de uma criança.
- Nunca utilize o umidificador sem água.
- Nunca acrescente nenhum detergente, solução química, ou perfume.
- Utilize sempre água fria. Recomendamos utilizar água destilada, esta aqui assegurando uma utilização otimizada do pulverizador e do sensor de água.
- Nunca deixe o cabo de alimentação em cima da mesa ou de um plano de trabalho. Não o coloque em uma superfície quente.
- Coloque o aparelho em uma superfície plana e estável protegido do sol.
- Não coloque o aparelho sobre ou perto de superfícies quentes, em um forno quente ou perto de um radiador elétrico ou a gás.
- Nunca toque o transdutor com os vossos dedos ou com um objeto de metal. Nunca desloque o aparelho, quando ele conter água ou quando ele estiver ligado.
- Nunca deixe a água no reservatório por muito tempo : isto pode permitir a proliferação de bactérias.
- Desligue o aparelho fora da utilização ou antes de limpar ou de arrumar.
- Para uso doméstico unicamente. Não utilize fora de casa.
- Se o cabo de alimentação estiver danificado, ele deve ser substituído pelo fabricante, o serviço após venda ou qualquer pessoa de formação similar, para evitarem todos os riscos de perigo.
- Este aparelho pode ser utilizado por crianças a partir dos 8 anos de idade e por pessoas com capacidades físicas, sensoriais ou mentais reduzidas ou desprovidas de experiência ou de conhecimentos, se as mesmas forem acompanhadas corretamente ou se as instruções relativas à utilização do aparelho com a máxima segurança lhes foram entregues e se os riscos incorridos foram compreendidos.
- As crianças não devem brincar com o aparelho.
- A limpeza e a manutenção pelo utilizador não devem ser realizadas por crianças sem vigilância.
- As crianças devem ser vigiadas e não devem brincar com o aparelho.
- Observe que uma humidade elevada pode encorajar o crescimento de organismos biológicos no ambiente.
- Não permitir que a área em redor do humidificador fique húmida ou molhada. Se a humidade for elevada, reduzir o volume de saída do humidificador. Se o volume de saída do humidificador não puder ser reduzido, utilizar o humidificador de forma intermitente.
- Não permitir que materiais absorventes, tais como tapetes, cortinas, cortinados ou toalhas de mesa, fiquem húmidos.

- Desligar o aparelho da tomada durante o enchimento e limpeza.
- Nunca deixar água no reservatório quando o aparelho não estiver a ser utilizado.
- Esvaziar e limpar o humidificador antes de ser armazenado. Limpar o humidificador antes da próxima utilização.
- **Atenção:** Os microorganismos que podem estar presentes na água ou no ambiente onde o aparelho é utilizado ou armazenado, podem crescer no reservatório de água e ser libertados para o ar causando riscos muito sérios para a saúde quando a água não é renovada e o reservatório não é devidamente limpo a cada 3 dias.
- Os equipamentos elétricos fazem parte de uma coleta seletiva. Não jogar os restos de equipamentos elétricos e eletrônicos com os restos municipais não separados, mas proceder a coleta seletiva.



O símbolo indica através da União Européia que este produto não deve ser jogado em lixo misturado com outros resíduos, mas que faz parte de uma coleta seletiva.

MANUTENÇÃO E PRECAUÇÕES DE USO

- Este símbolo indica que o reservatório deve ser limpo a cada três dias.
 - Substituir a água a cada 24 h para evitar a proliferação de bactérias.
 - Você deve sistematicamente aplicar os procedimentos de limpeza, para que vosso umidificador funcione de maneira conveniente e eficaz. Uma boa manutenção é essencial para que você possa utilizar de maneira duradoura vosso umidificador e para evitar que as bactérias ou as algas não se formem dentro do reservatório e não fiquem em suspensão.
 - Nunca utilize detergente para limpar uma peça do umidificador destinado a conter água. Uma película de detergente misturada na água poderia interferir com a vaporização do umidificador.
 - Nunca utilize aspirador, dissolvente ou substância abrasiva para a limpeza : eles têm o risco de danificar o umidificador e as paredes.
 - Se não utilizar este produto durante um longo período de tempo, esvazie a água do reservatório e da base. Certifique-se de que todas as peças estão completamente secas antes de colocar o produto num local fresco e seco.
 - Antes de limpar, desligue sempre o umidificador e se assegure que a base principal não esteja quente.
 - Nunca mergulhe a base na água nenhum outro líquido.
 - **SUPERFÍCIE EXTERIOR:** limpe o umidificador com ajuda de um tecido suave e ligeiramente úmido ou com uma esponja. Deixe secar naturalmente.
- Se notar uma acumulação de água durante a utilização, reduza o nível de humidade desligando o aparelho durante algumas horas e seque a superfície exterior com um pano.

RESERVATÓRIO DE ÁGUA: deitar fora o excesso de água do aparelho.

Limpar regularmente o reservatório de água com uma mistura de vinagre branco e água. Enxaguar com água limpa e deixar secar naturalmente.

BASE DO PRODUTO: deitar fora o excesso de água do aparelho.

Limpar o interior da base utilizando uma mistura de vinagre branco e água e uma escova macia ou um pano húmido. Esfregar suavemente todas as partes ao redor do transdutor (não esfregar ou raspar o transdutor). Tenha cuidado para não pressionar diretamente o transdutor. Em seguida, esvaziar a solução na pia e enxaguar com água limpa e quente. Não mergulhar a base do aparelho na água e não permitir que a água entre no interior do orifício de extração de ar seco do aparelho.

COMO UTILIZAR A ESCOVA? Utilize a escova para limpar as partes sensíveis da base do humidificador, em particular o transdutor. Utilize a escova para remover as impurezas sem pressionar o anel branco do transdutor.

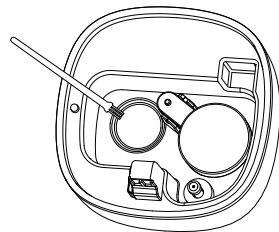

ESPECIFICAÇÕES TÉCNICAS

Nome:	Wave	Referência do produto:	A047015
Puissance :	25 W	Vaporização (baixo caudal):	150 ml/h +/- 20 %
Alimentação elétrica:	AC 220-240V ~ 50-60 Hz	Vaporização (elevado caudal):	300 ml/h +/- 20 %
Capacidade do depósito:	4 L	Superfície coberta:	67,5 m ²
Dimensões:	19 x 19 x 30,5 cm	Nível sonoro:	< 32 dB

UPOZORNĚNÍ

Před každým použitím elektrického přístroje musí být dodržena důležitá upozornění, zejména v přítomnosti dětí. Zvlhčovač umístěte mimo dosah dětí. Přečtěte si pozorně pokyny před uvedením zvlhčovače do chodu.

- Ujistěte se, zda požadované napětí uvedené na přístroji odpovídá napětí ve vaší síti.
- Zabráňte elektrickému zkratu: přístroj, šňůru nebo zástrčku nikdy nenořte do vody anebo jiné tekutiny.
- Nepoužívejte nikdy přístroj k jinému účelu, než k jakému byl vyroben. Jakékoliv jiné použití musí je nutno považovat za nebezpečné a nevhodné.
- Zjistěte-li, že je přístroj, napájecí šňůra nebo zástrčka poškozeny, zvlhčovač okamžitě vypojte ze sítě a dále nepoužívejte. Oprava musí být provedena kvalifikovanou osobou.
- Přístroj neobsahuje žádnou část, která by mohla být předmětem údržby uživatelem. Přístroj nedemontujte.
- V případě použití přístroje v přítomnosti dětí, je třeba zvýšené opatrnosti.
- Nepoužívejte zvlhčovač nikdy bez vody.
- Nepřidávejte nikdy odvápnovač, chemické prostředky, parfémy nebo vonné látky.
- Vždy studenou vodu. Doporučujeme použití destilované vody pro optimální použití rozprašovače a detektoru vody
- Nenechávejte přírodní šňůru na okraji stolu či pultu. Nepokládejte na teplé plochy.
- Přístroj umístěte na stabilní a rovnou plochu, chráněnou před sluncem.
- Neumísťujte přístroj do blízkosti horkých ploch, horké trouby nebo elektrického či plynového radiátoru.
- Nedotýkejte se nikdy transduktoru prsty nebo kovovými předměty. Nehýbejte přístrojem pokud je v něm voda anebo je -li v chodu.
- Nenechávejte vodu v nádrži příliš dlouho: může dojít k množení bakterií.
- Přístroj vypněte před čištěním a údržbou, anebo pokud jej nepoužíváte
- Pouze pro domácí použití. Nepoužívejte v exteriéru.
- Je-li přírodní šňůra poškozena, musí být z bezpečnostních důvodů vyměněna výrobcem, zákaznickým servisem nebo podobně kvalifikovanými pracovníky.
- Tento přístroj smí používat děti starší 8 let a osoby s omezenými tělesnými, smyslovými nebo duševními schopnostmi či bez nutných zkušeností nebo znalostí pouze za podmínky, že jsou pod řádným dohledem, nebo byly poučeny o bezpečném používání přístroje a byla při tom zohledněna všechna možná rizika.
- Děti si s tímto přístrojem nesmí hrát.
- Čištění a údržbu uživatelem nesmí provádět děti ponechané bez dozoru.
- Dbejte, aby si s přístrojem nehrály děti.
- Mějte na paměti, že vysoká vlhkost může podporovat růst biologických organismů v prostředí.
- Nedovolte, aby oblast okolo zvlhčovače byla vlhká nebo mokrá. Pokud se vyskytne vlhkost, snižte výkon zvlhčovače. Pokud nelze snížit výstupní objem výkonu zvlhčovače, používejte zvlhčovač přerušovaně.
- Nedovolte, aby navlhly savé materiály, jako jsou koberce, záclony, závěsy nebo ubrusy.
- Během plnění a čištění odpojte spotřebič od sítě.
- Nikdy nenechávejte vodu v zásobníku, když spotřebič nepoužíváte.
- Před uskladněním zvlhčovač vyprázdněte a vyčistěte. Před dalším použitím zvlhčovač vyčistěte.

- **Upozornění:** Mikroorganismy, které mohou být přítomny ve vodě nebo v prostředí, kde je spotřebič používán či skladován, se mohou v zásobníku na vodu množit a být vynášeny do vzduchu, což může způsobit velmi vážné zdravotní komplikace, pokud pravidelně neměníte vodu a zásobník není každé 3 dny řádně vyčištěn.
- Elektrické přístroje jsou předmětem tříděného sběru. Elektrické a elektronické přístroje nesmí být vyhazovány do netříděného komunálního odpadu, musí být likvidovány prostřednictvím tříděného sběru.



Tento symbol, platný v zemích Evropského společenství, označuje, že výrobek nesmí být vyhazován do popelnic nebo současně s domácím odpadem, ale musí být likvidován jako tříděný odpad.

UDRŽBA A POKYNY K POUŽITÍ

-  Tento symbol uvádí, že nádrž je nutné čistit každé tři dny.
- Vodu měňte každých 24 hodin, abyste zabránili množení bakterií.
- Dodržujte následující pokyny k čištění zvlhčovače systematicky, váš přístroj bude správně a účinně fungovat. Pravidelná údržba je nezbytná pro trvalé užívání zvlhčovače a pro zamezení vzniku bakterií nebo řas, které se tvoří ve vodě uvnitř nádrže jejich ulpívání na stěnách nádrže.
- Nepoužívejte nikdy čisticí prostředky k čištění nádrží zvlhčovače. Stopy přípravku ve vodě nádrže by mohly znemožnit funkci rozptýlu páry zvlhčovač.
- Nepoužívejte k čištění nikdy odmašťovače, ředidla, abrazivní přípravky nebo drátěnky: mohlo by dojít k poškození stěn zvlhčovače.
- V případě že nebudete používat tento přístroj delší dobu, vylijte všechnu vodu z nádoby a z podstavce. Před uložením přístroje na chladné a suché místo zkontrolujte, zda jsou všechny jeho části dokonale suché.
- Před čištěním vždy vypojte zvlhčovač ze sítě a ověřte, zda je jeho základna chladná.
- Nenořte nikdy základnu přístroje do vody nebo jiné tekutiny.
- **POVRCH:** přístroj otírejte vlhkým hadříkem nebo jemnou houbou. Nechte volně oschnout. Zjistíte-li při používání přístroje hromadění vody, snižte míru vlhkosti vypnutím přístroje na několik hodin a pomocí hadříku osušte vnější část přístroje.

- **NÁDOBA NA VODU:** vylijte zbylou vodu mimo přístroj. Nádoby na vodu pravidelně čistíte roztokem bílého octu a vody. Vypláchněte ji čistou vodou a nechte přirozeně oschnout.
- **PODSTAVEC PŘÍSTROJE:** vylijte zbylou vodu mimo přístroj. Vyčistěte vnitřek podstavce roztokem bílého octu a vody pomocí měkkého kartáčku nebo vlhkého hadříku. Očistěte opatrně všechny části okolo transduktoru (netřít ani neškrábat transduktor). Dávejte pozor, abyste netlačili přímo na transduktor. Následně vylijte roztok do dřezu a vše opláchněte čistou teplou vodou. Neponořujte podstavec přístroje do vody a dávejte pozor, aby voda nepronikla do otvoru odvodu suchého vzduchu z přístroje.
- **JAK SE ŠTĚTEC POUŽÍVÁ?** Kartáčkem vyčistěte citlivé části základny zvlhčovače, zejména snímač. Kartáčkem odstraňte nečistoty, aniž byste tlačili na bílý kroužek snímače.

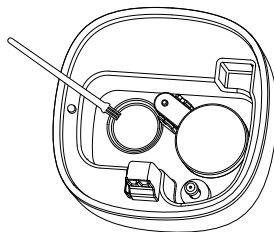

TECHNICKÉ SPECIFIKACE

Název:	Wave	Odkaz na produkt:	A047015
Puissance :	25 W	Odpařování (nízký průtok):	150 ml/h +/- 20 %
Elektrické napájení:	AC 220-240V ~ 50-60 Hz	Odpařování (vysoký průtok):	300 ml/h +/- 20 %
Objem nádrže:	4 L	Velikost místnosti:	67,5 m ²
Rozměry:	19 x 19 x 30,5 cm	Hlučnost:	< 32 dB

FIGYELMEZTETÉS

Egy elektromos készülék fontosabb elővigyázatossági figyelmeztetéseit minden használatkor figyelembe kell venni, különösen kisgyerek jelenlétében. Kérjük, helyezze működésbe a párasítót gyerekek elérhetőségén kívül.

- Ellenőrizze, hogy a készülék termékismertetőjén megjelölt feszültség megfelel az Ön hajlékában használttal.
- Az elektromos áramütés elkerülése végett, soha ne merítse vízbe vagy egyéb folyadékba a készüléket, az elektromos zsinórt vagy a csatlakozót.
- Soha ne használja más célra a készüléket, mint amire rendeltetett. Minden egyéb használat nem megfelelőnek, így veszélyesnek ítéltetett.
- Ha a készülék, a csatlakozója vagy a zsinórja sérült, azonnal húzza ki a készüléket a konnektorból és ne használja többé. Javítást csak szakemberrel végeztesse.
- A készülék nem tartalmaz egyetlen használatra alkalmas cserealkatrészt sem. Ne szedje szét.
- Bánjon különösen körültekintően a párasító készülék használatával kisgyerek jelenlétében.
- Soha ne használja a párasítót víz nélkül.
- Soha ne adjon hozzá mosószert, vegyi adalékot vagy parfümöt.
- Mindig hideg vizet használjon. Javasoljuk disztillált víz használatát, mert az optimális szétszórást biztosít a szórófejen.
- Ne hagyja az elektromos tápzsínort asztalra, munkalapra tenni. Ne tegye meleg felületre sem.
- Helyezze a készüléket lapos, stabil felületre, napsugártól védett helyre.
- Ne helyezze a készüléket meleg helyre vagy ennek közelébe, tűzhelyre vagy gáz vagy elektromos hőszugárzóra.
- Soha ne érintse meg a transzduktort kézzel vagy egy fém tárggyal. Soha ne mozgassa el a készüléket használat közben vagy amikor víz van benne.
- Ne hagyjon hosszú ideig vizet benne állni, mert baktériumok képződését idézheti elő.
- Húzza ki a konnektorból, ha nem használja már vagy ha tisztítani vagy tárolni szeretné.
- Csak házi használatra szánt. Házon kívül ne használja.
- Ha a tápzsínór megsérült, a gyártó által kell kicserélni, vagy a vevőszolgálat vagy megfelelően képzett szakember igénybevételével, hogy bármilyen veszélyt elkerülhessen.
- Ezt a készüléket csak 8 évnél idősebb gyermekek, valamint csökkent fizikai, érzékszervi vagy mentális képességgel rendelkező, illetve megfelelő tapasztalatok vagy ismeretek híján lévő személyek csak megfelelő felügyelet mellett, illetve a készülék biztonságos használatára vonatkozó megfelelő tájékoztatás, valamint a felmerülő kockázatok megértése esetén használhatják.
- A gyermekeknek nem szabad játszaniuk a készülékkel.
- A gyermekek felügyelet nélkül nem végezhetik el a készülék tisztítását és felhasználó által elvégezhető karbantartását.
- A készülék jelenlétében a gyerekeket felügyelni kell, illetve nem szabad játszani hagyni őket vele.
- Ne feledje, hogy a magas páratartalom elősegítheti a biológiai organizmusok növekedését.
- Ne hagyja, hogy a párasító körüli terület nyirkos vagy nedves legyen. Ha a terület nyirkos, csökkentse a párasító pára-intenzitását. Ha a párasító pára-intenzitása nem csökkenthető használja időszakosan a párasítót.
- Ne engedje, hogy a nedvszívó anyagok, mint például a szőnyegek, függönyök, drapériák vagy asztalterítők nyirkossá váljanak.

- Töltés és tisztítás közben válassza le a készüléket a tápellátásról.
- Soha ne hagyjon vizet a tartályban, amikor a készülék nincs használatban.
- Tárolás előtt ürítse ki és tisztítsa meg a párasítót. Tisztítsa meg a párasítót a következő használat előtt.
- Figyelem: A vízben, illetve a készülék használati vagy tárolási környezetében esetlegesen jelen lévő mikroorganizmusok elszaporodhatnak a víztartályban és a levegőbe szabadulhatnak, amely rendkívül súlyos egészségügyi következményekkel járhat, ha 3-naponta nem cseréli ki a vizet és tisztítja meg megfelelően a tartályt.

- Az elektromos tartozékok szelektív hulladék tárgyat képezik. Az elektromos és elektronikus tartozékokat ne dobja a közös szeméttárolókba, hanem kizárólag a szelektív hulladékok közé.



A pictogram jelzi, hogy az EU-ban ezt a terméket nem a háztartási hulladékok, hanem a szelektív hulladékok közé kell gyűjteni.

TISZTÍTÁS ÉS HASZNÁLATI ELŐVIGYÁZATOSSÁGI INTÉZKEDÉSEK

-  Ez a szimbólum azt jelzi, hogy a tartályt három naponta ki kell tisztítani.
- 24 óránként cserélje a vizet a baktériumok elszaporodásának megakadályozása érdekében!
- Rendszeresen alkalmaznia kell e tisztítási eljárásokat ahhoz, hogy párasítója hatékonyan és megfelelően működjön. A jó karbantartás lényeges, hogy hosszú ideig használhassa párasítóját és hogy elkerülhesse általa a baktériumok és az algák lerakódását a vízben, a tartály belsejébe.
- Soha ne használjon mosószerrel a párasítót olyan alkatrészének tisztításához, amely vízzel érintkezik. A vízben elkevert mosószer interferálhat a párasító gőzfejlesztőjével.
- Soha ne használjon súrolószert, oldószert vagy súroló korongot a tisztításhoz. Félő, hogy ezek megkárosítják a párasítót és felületeit.
- Ha a terméket hosszabb ideig nem használja, ürítse ki a vizet a tartályból és az alpból. A termék hűvös és száraz helyen való elhelyezése előtt bizonyosodjon meg róla, hogy minden alkatrész teljesen megszáradt.
- Tisztítás előtt, húzza ki a párasítót a konnektorból és bizonyosodjon meg arról, hogy a főtalapat már nem meleg.
- Soha ne merítse a talapat vízbe vagy egyéb folyadékba.
- **KÜLSŐ FELÜLETE:** tisztítsa a párasítót egy puha, enyhén nedves ruhával vagy szivaccsal. Hagyja természetesen megszáradni. Ha használat közben víz felgyülemleszt és zselé, a páratartalomcsökkentése érdekében kapcsolja ki a készüléket néhány órára, majd egy törölkendővel törölje szárazra a külső felületet.

VÍZTARTÁLY: öntse ki a vízfelesleget a készülékből.

Rendszeresen tisztítsa ki a víztartályt fehérecet és víz elegye segítségével. Öblítse ki tiszta vízzel, majd hagyja természetes módon megszáradni.

A TERMÉK ALAPJA: öntse ki a vízfelesleget a készülékből.

Tisztítsa meg az alap belsejét fehérecet és víz elegye, puha kefe, illetve nedves törölkendő segítségével. Finoman súroljon le minden felületet a transzduktor körül (ne dörzsölje vagy karcolja meg a transzduktort). Ügyeljen, hogy ne nyomja meg közvetlenül a transzduktort. Ezt követően öntse az oldatot a mosogatókagylóba, és öblítse le a készüléket tiszta, meleg vízzel. Ne merítse vízbe a készülék alapját, valamint ne hagyja, hogy víz jusson a készülék szárazlevegő-elvezetőjébe.

HOGYAN HASZNÁLJAM AZ ECSETET? A kefével tisztítsa meg a párasító alapjának érzékeny részeit, különösen a jelátalakítót. Használja a kefét a szennyeződések eltávolítására anélkül, hogy megnyomná a jelátalakító fehér gyűrűjét.

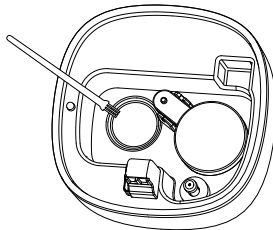

MŰSZAKI SPECIFIKÁCIÓK

Név:	Wave	Hivatkozás a termékre:	A047015
Teljesítmény:	25 W	Párolgás (alacsony áramlási sebesség):	150 ml/h +/- 20 %
Áramellátás:	AC 220-240V ~ 50-60 Hz	Párolgás (nagy áramlási sebesség):	300 ml/h +/- 20 %
Tartály kapacitása:	4 L	Lefedett terület:	67,5 m ²
Méret:	19 x 19 x 30,5 cm	Zajszint:	< 32 dB

AVERTISMENTE

Trebuie sa luați precauții importante de fiecare dată când utilizați un aparat electric, în mod special în prezența copiilor. Vă rugăm să instalați umidificatorul departe de copii.

Vă rugăm să citiți cu atenție instrucțiunile înainte de a demara umidificatorul.

- Verificați ca tensiunea menționată pe plăcuța informativă a aparatului este compatibilă cu tensiunea electrică a locuinței dumneavoastră.
- Pentru a evita șocurile electrice, nu scufundați niciodată aparatul, cablul de alimentare sau ștecherul în apă sau în orice alt lichid.
- Nu folosiți niciodată aparatul decât în scopul pentru care acesta a fost conceput. Orice altă utilizare va fi considerată ca fiind necorespunzătoare și periculoasă.
- Dacă aparatul, cablul de alimentare sau ștecherul sunt deteriorate, deconectați imediat aparatul și nu îl mai folosiți. Reparațiile trebuie să fie făcute de către o persoană calificată.
- Aparatul nu conține nici o piesă de schimb destinată utilizatorului. Nu îl demontați.
- Trebuie să fiți foarte atent(ă) când folosiți umidificatorul în prezența copiilor.
- Nu folosiți niciodată umidificatorul fără apă.
- Nu adăugați niciodată nici un detergent, soluție chimică sau parfum.
- Folosiți întotdeauna apă rece. Va recomandăm să folosiți apă distilată, aceasta asigurând o utilizare optimă a pulverizatorului și a senzorului de apă.
- Nu lăsați cablul de alimentare în înălțime pe o masă sau pe o suprafață de lucru. Nu îl așezați pe o suprafață caldă.
- Așezați aparatul pe o suprafață dreaptă și stabilă la adăpost de soare.
- Nu așezați aparatul pe sau alături de suprafețe calde, pe un cuptor cald sau lângă un calorifer electric sau cu gaz.
- Nu atingeți niciodată transductorul cu degetele dumneavoastră sau cu un obiect metalic. Nu mișcați niciodată aparatul când acesta conține apă sau când este în funcțiune.
- Nu lăsați apă în rezervor prea mult timp : acest lucru poate încuraja formarea bacteriilor.
- Scoateți aparatul din priză când nu îl folosiți sau înainte de a-l curăța sau de a-l aranja.
- Produs destinat exclusiv uzului domestic. Nu îl folosiți în exteriorul casei.
- Dacă cablul de alimentare este deteriorat, acesta trebuie să fie înlocuit de către fabricant, de către serviciul de întreținere sau de către orice persoană cu pregătire asemănătoare, pentru a evita orice risc de pericol.
- Acest aparat poate fi utilizat de către copii cu vârsta de cel puțin 8 ani și de către persoane care au capacități fizice, senzoriale sau mintale reduse sau sunt lipsite de experiență sau cunoștințe, dacă aceștia (acestea) sunt supravegheați (supravegheate) corect sau dacă au primit instrucțiuni privind utilizarea aparatului în deplină siguranță și dacă riscurile implicate au fost înțelese.
- Copiii nu trebuie să se joace cu aparatul.
- Curățarea și întreținerea realizabilă de utilizator nu trebuie să fie efectuate de către copii fără supraveghere.
- Copiii trebuie să fie supravegheați și nu trebuie să se joace cu aparatul.
- Rețineți că nivelurile ridicate de umiditate pot favoriza creșterea organismelor biologice în mediu.
- Spațiul din jurul umidificatorului nu trebuie lăsat să devină umed sau ud. Dacă se produce umezeală, reduceți volumul de ieșire al umidificatorului. Dacă volumul de ieșire al umidificatorului nu poate fi redus, utilizați umidificatorul intermitent.
- Nu lăsați materiale absorbante, precum mochetă, perdele, draperii sau fețe de masă să se umezească.

- Scoateți aparatul din priză în timpul umplerii și curățării.
- Nu lăsați niciodată apă în rezervor când aparatul nu este folosit.
- Goliți și curățați umidificatorul înainte de depozitare. Curățați umidificatorul înainte de următoarea utilizare.
- Avertizare: Dacă apa nu este schimbată și rezervorul nu este curățat corespunzător o dată la 3 zile, microorganismele care pot fi prezente în apă să zădit în mediul în care este utilizat sau depozitat aparatul pot crește în rezervorul de apă și pot fi eliberate în aer, cauzând riscuri foarte grave pentru sănătate.

- Colectarea aparatului electric este selectivă. Nu aruncați deșeurile electrice împreună cu deșeurile municipale care nu necesită triere; acestea se vor depune la punctele de colectare selectivă.



Acest simbol este folosit în Uniunea Europeană pentru a indica faptul că obiectul nu trebuie aruncat la gunoi sau amestecat cu deșeurile menajere ci trebuie depus la un punct de colectare selectivă.

ÎNTREȚINERE ȘI PRECAUȚII DE FOLOSIRE

-  Acest simbol arată că rezervorul trebuie să fie curățat o dată la fiecare trei zile.
 - Schimbați apa la fiecare 24 h pentru a evita proliferarea bacteriilor.
 - Va trebui să respectați întotdeauna următoarele proceduri de curățare, pentru ca umidificatorul dumneavoastră să funcționeze în mod convenabil și eficient. O întreținere bună este esențială pentru a putea folosi pe durată îndelungată umidificatorul dumneavoastră și pentru a evita ca bacteriile sau algele să se formeze în apă, în interiorul rezervorului și să se plaseze în suspensie.
 - Nu folosiți niciodată detergent pentru a curăța o piesă a umidificatorului prevăzută să conțină apă. O peliculă de detergent amestecată cu apă ar putea interfera cu vaporizarea umidificatorului dumneavoastră.
 - Nu folosiți niciodată substanțe caustice, solvenți sau substanțe abrazive pentru curățare : acestea riscă să deterioreze umidificatorul și pereții săi.
 - Dacă nu folosiți acest produs pe o perioadă lungă, asigurați-vă că goliți apa din rezervor și bază. Asigurați-vă că toate piesele sunt perfect uscate înainte de a plasa produsul într-un loc răcoros și uscat.
 - Înainte de a-l curăța, deconectați întotdeauna umidificatorul și asigurați-vă că suportul unității bazei principale nu este cald.
 - Nu scufundați niciodată soclul nici în apă nici într-un alt lichid.
 - **SUPRAFAȚA EXTERIOARĂ:** curățați umidificatorul cu ajutorul unei cârpe moi care să fie puțin umedă sau cu un burete. Lăsați să se zvinte în mod natural.
- Dacă observați acumulare de apă în timpul utilizării, reduceți nivelul de umiditate oprind aparatul timp de câteva ore și uscați suprafața exterioară cu o lavetă.

REZERVORUL DE APĂ: goliți apa în exces din aparat.

Curățați regulat rezervorul de apă cu un amestec de oțet alb și apă. Clătiți cu apă curată și lăsați să se usuce în mod natural.

BAZA PRODUSULUI: goliți apa în exces din aparat.

Curățați interiorul bazei cu un amestec de oțet alb și apă și o perie moale sau un șervețel umed. Frecați ușor toate părțile din jurul traductorului (nu frecați și nu zgâriați traductorul). Aveți grijă să nu apăsați direct pe traductor. Goliți apoi soluția în chiuvetă și clătiți aparatul cu apă curată și caldă. Nu scufundați baza aparatului în apă și nu lăsați să pătrundă apă în interiorul orificiului de evacuare a aerului uscat al aparatului.

CUM FOLOSESC PERIA? Utilizați peria pentru a curăța părțile sensibile ale bazei umidificatorului, în special transductorul. Folosiți peria pentru a îndepărta impuritățile fără a apăsa pe inelul alb al transductorului.

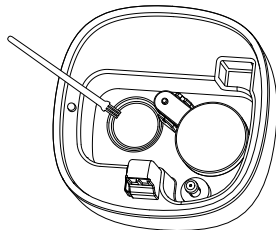

SPECIFICAȚII TEHNICE

Denumire:	Wave	Referința produsului:	A047015
Putere:	25 W	Vaporizare (debit redus):	150 ml/h +/- 20 %
Alimentare cu energie electrică:	AC 220-240V ~ 50-60 Hz	Vaporizare (debit mare):	300 ml/h +/- 20 %
Capacitatea rezervorului:	4 L	Suprafață acoperită:	67,5 m ² / 720 ft ²
Dimensiuni:	19 x 19 x 30,5 cm	Nivel sonor:	< 32 dB

ŚRODKI OSTROŻNOŚCI

W trakcie użytkowania urządzeń elektrycznych należy zawsze przestrzegać podstawowych zasad bezpieczeństwa, włącznie z podanymi poniżej, szczególnie w obecności dzieci. Nawilżacz umieścić poza zasięgiem dzieci. Przed rozpoczęciem użytkowania nawilżacza prosimy o zapoznanie się z instrukcją obsługi.

- Sprawdź, czy wartość napięcia elektrycznego znajdująca się na tabliczce znamionowej urządzenia jest zgodna z napięciem elektrycznym w pomieszczeniu, w którym urządzenie jest użytkowane.
- W celu uniknięcia porażenia prądem nie zanurzać urządzenia, przewodów lub wtyczki w wodzie lub innym płynie.
- Nigdy nie należy korzystać z urządzenia w sposób niezgodny z przeznaczeniem. Użytkowanie inne, niż przewidziane może okazać się niebezpieczne.
- Jeśli urządzenie, wtyczka lub przewód zostały uszkodzone, nawilżacz należy natychmiast odłączyć od źródła zasilania i więcej go nie używać. Naprawę powinna przeprowadzić wykwalifikowana osoba.
- Urządzenie nie zawiera żadnych elementów do ponownego wykorzystania. Nie należy go demontować.
- Prosimy o zachowanie wyjątkowej ostrożności w trakcie użytkowania nawilżacza w obecności dziecka.
- Nigdy nie użytkować nawilżacza bez wody.
- Do wody nie dodawaj produktów takich jak detergenty, roztwory chemiczne lub perfumy.
- Zawsze używaj zimnej wody. Zalecamy stosowanie wody destylowanej, gwarantuje to optymalną pracę rozpylacza i czujnika wody.
- Nie pozostawiaj przewodu zwisającego ze stołu lub blatu. Nie stawiaj urządzenia na gorącej powierzchni.
- Urządzenie umieść na płaskiej i stabilnej powierzchni.
- Nie stawiać urządzenia w pobliżu piecyków elektrycznych, gazowych lub na gorącym piekarniku.
- Nigdy nie dotykaj przetwornika palcami lub za pomocą metalowego przedmiotu. Nie przemieszczaj urządzenia, jeśli zawiera wodę lub znajduje się w trybie pracy.
- Nie pozostawiaj wody w zbiorniku przez zbyt długi okres czasu: może to spowodować namnażanie się bakterii.
- Odłącz urządzenie przed jego czyszczeniem lub składowaniem.
- Zarezerwowany do użytku domowego. Urządzenie jest przeznaczone do użytkowania wewnątrz budynku, nie należy korzystać z niego na zewnątrz.
- Jeśli przewód zasilający jest uszkodzony, powinien zostać wymieniony przez producenta, serwis posprzedażny lub osoby posiadające odpowiednie kwalifikacje tak, aby uniknąć zagrożenia.
- Urządzenie to może być użytkowane przez dzieci powyżej 8. roku życia oraz przez osoby o ograniczonych zdolnościach fizycznych, sensorycznych lub psychicznych, bądź o niewystarczającym doświadczeniu lub wiedzy, o ile są pod odpowiednim nadzorem lub jeśli otrzymały instrukcje dotyczące bezpiecznego korzystania z urządzenia i mają świadomość występującego ryzyka.
- Dzieci nie powinny bawić się urządzeniem.
- Czyszczenie i konserwacja urządzenia przez użytkownika nie mogą być wykonywane przez dzieci bez nadzoru.
- Dzieci nie powinny używać urządzenia do zabawy.
- Należy mieć świadomość, że wysoki poziom wilgoci może sprzyjać rozwijaniu się w środowisku organizmów biologicznych.
- Nie wolno dopuszczać do tego, aby otoczenie nawilżacza stało się wilgotne lub mokre. W przypadku pojawienia się wilgoci należy zredukować wydajność działania nawilżacza. Jeżeli wydajności nawilżacza nie da się zmniejszyć, należy

go włączać i wyłączać na przemian.

- Nie należy pozwalać, aby materiały chłonne, takie jak wykładziny, zasłony, kotary lub obrusy nabrały wilgoci.
- Przed czyszczeniem i napełnianiem należy wyjąć wtyczkę z kontaktu.
- Gdy urządzenie nie jest używane, nigdy nie wolno zostawiać wody w zbiorniku.
- Przed schowaniem nawilżacz należy opróżnić i wyczyścić. Przed następnym użyciem nawilżacz należy wyczyścić.
- Ostrzeżenie: Jeśli woda w zbiorniku nie jest wymieniana, a zbiornik nie jest właściwie czyszczony co 3 dni, mikroorganizmy, które mogą znajdować się w wodzie lub środowisku, w

którym urządzenie jest używane lub przechowywane, mogą rozwijać się w zbiorniku na wodę i mogą zostać rozniesione w powietrzu, powodując bardzo poważne zagrożenia dla zdrowia.

- Elementy elektryczne podlegają segregacji. Nie wyrzucać odpadów elektrycznych i elektronicznych razem z niesegregowanymi odpadami komunalnymi, należy je segregować.



Ten symbol oznacza w Unii Europejskiej odpady, które nie mogą zostać wyrzucone do śmietnika lub potraktowane jak zwykłe odpady gospodarstwa domowego, powinny zostać posegregowane.

ZALECENIA DOTYCZĄCE UŻYTKOWANIA

-  Ten symbol oznacza, że zbiornik należy czyścić raz na trzy dni.

- Wymieniaj wodę co 24 h, aby zapobiec rozwojowi bakterii.
- Aby nawilżacz pracował sprawnie i skutecznie, należy systematycznie go czyścić. Prawidłowe czyszczenie jest najważniejsze, umożliwia długie użytkowanie i zapobiega tworzeniu się bakterii i alg w wodzie, wewnątrz zbiornika oraz zapobiega tworzeniu się osadów.
- Nigdy nie używaj detergentów do mycia elementów nawilżacza przeznaczonych do przechowywania wody. Nawet niewielka ilość detergentu rozpuszczonego w wodzie mogłaby interferować z rozpylaniem przez nawilżacz.
- Nigdy nie używaj zmywaczy, rozpuszczalników lub substancji ściernych do czyszczenia: mogłyby one uszkodzić nawilżacz i jego ścianki.
- Jeśli nie korzystasz z produktu przez dłuższy czas, pamiętaj o wylaniu wody ze zbiornika i z podstawy. Upewnij się, że wszystkie elementy są zupełnie suche, a następnie przechowuj produkt w chłodnym i suchym miejscu.
- Przed czyszczeniem urządzenie odłącz od zasilania, sprawdź, czy podstawa nawilżacza nie jest gorąca.
- Nigdy nie zanurzaj w wodzie ani w żadnym innym płynie.

- **POWIERZCHNIA ZEWNĘTRZNA:** nawilżacz oczyść przy użyciu lekko wilgotnej ściereczki lub miękkiej gąbki. Pozostaw do wyschnięcia.

Jeśli podczas korzystania z urządzenia zauważysz gromadzenie się wody, zmniejsz poziom wilgoci, wyłączając urządzenie na kilka godzin, i osusz szmatką powierzchnię zewnętrzną.

ZBIORNIK WODY: wylej nadmiar wody z urządzenia.

Regularnie czyść zbiornik wody mieszanką białego octu i wody. Opłucz czystą wodą i zostaw do wyschnięcia.

PODSTAWA PRODUKTU: wylej nadmiar wody z urządzenia. Wnętrze podstawy należy czyścić mieszanką białego octu i wody oraz miękką szcztotką lub wilgotną szmatką. Umyj delikatnie wszystkie części wokół przetwornika (nie należy trzeć ani drapać przetwornika). Pilnuj, aby nie naciskać bezpośrednio na przetwornik. Następnie wylej roztwór do zlewu i wypłucz ciepłą, czystą wodą. Nie zanurzaj podstawy urządzenia w wodzie i nie pozwól, aby woda dostała się do wnętrza otworu wylotowego suchego powietrza urządzenia.

JAK UŻYWAĆ SZCZOTKI? Szczoteczki należy używać do czyszczenia wrażliwych części podstawy nawilżacza, w szczególności przetwornika. Szczoteczki należy używać do usuwania zanieczyszczeń bez naciskania na biały pierścień przetwornika.

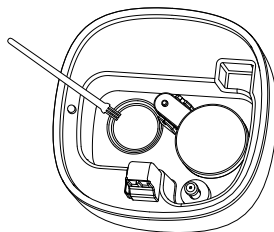

SPECYFIKACJA TECHNICZNA

Nazwa:	Wave	Odniesienie do produktu:	A047015
Zasilanie:	25 W	Odparowanie (niskie natężenie przepływu):	150 ml/h +/- 20 %
Zasilanie elektryczne:	AC 220-240V ~ 50-60 Hz	Odparowanie (wysokie natężenie przepływu):	300 ml/h +/- 20 %
Pojemność zbiornika:	4 L	Zajmowana powierzchnia:	67,5 m ² / 720 ft ²
Wymiary:	19 x 19 x 30,5 cm	Poziom głośność:	< 32 dB

ADVARSLER

Der er vigtige forholdsregler du skal tage, før du bruger et elektrisk apparat, navnlig hvis der er et barn til stede. Luftfugteren bedes installeret uden for børns rækkevidde.

Læs instrukserne omhyggeligt, før du starter luftfugteren.

- Kontrollér at el-spænding i din bolig svarer til den der står på apparatets mærkeplade.
- For at undgå elektrisk stød, må apparatet, dets ledning eller stik aldrig dypes ned i vand eller anden væske.
- Brug aldrig apparatet til et andet formål end det, det er beregnet til. Al anden form for brug må anses for at være utilsigtet og farlig.
- Hvis apparatet, dets ledning eller stik er beskadiget, kobles det omgående fra el-nettet og må ikke bruges igen. Reparationerne skal udføres af en kvalificeret person.
- Apparatet indeholder ingen reservedele der skal udskiftes af bruger. Skil det ikke ad.
- Du bør være ekstremt påpasselig, hvis du bruger luftfugteren, når der er et barn tilstede.
- Brug ikke luftfugteren uden vand.
- Kom aldrig vaskemiddel, kemisk opløsning eller parfume i vandet.
- Brug altid koldt vand. Vi anbefaler brug af destilleret vand, da det giver det bedste resultat for forstøvningsdysen og vand-kollektoren.
- Efterlad ikke el-ledningen på et bord eller arbejdsflade. Læg den ikke på en varm overflade.
- Sæt apparatet på en plan og stabil overflade i ly for direkte sol.
- Sæt ikke apparatet på eller i nærheden af varme overflader, på en varm ovn eller i nærheden af en el- eller gasradiator.
- Rør aldrig transduceren med fingrene eller en metalgenstand. Flyt aldrig apparatet, når det er fyldt med vand eller tændt.
- Lad ikke vandet stå for længe i beholderen, det kan medvirke til dannelse af bakterier.
- Apparatet slukkes og tages ud af stikket, når det ikke er i brug, skal renses eller sættes til side.
- Kun til hjemmebrug. Bruges ikke udendørs.
- Hvis ledningen er beskadiget skal den udskiftes af fabrikanten, eftersalgsservice eller en person med lignende uddannelse, for at undgå enhver risiko for fare.
- Dette apparat kan anvendes af børn over 8 år samt af personer med reducerede fysiske, sensoriske eller mentale evner eller manglende erfaring eller viden, såfremt de overvåges korrekt eller er blevet instrueret i sikker brug af apparatet, og såfremt de involverede risici er blevet bedømt.
- Børn må ikke lege med apparatet.
- Rengøring og brugervedligeholdelse må ikke udføres af børn uden overvågning.
- Børn skal være under overvågning og må ikke lege med apparatet.
- Vær opmærksom på, at høj luftfugtighed kan fremme væksten af biologiske organismer i miljøet.
- Lad ikke området omkring luftfugteren blive fugtigt eller vådt. Hvis der opstår fugt, skal du skru ned for luftfugterens output. Hvis det ikke er muligt at skru ned for befugterens outputvolumen, skal du ikke bruge befugteren hele tiden.
- Lad ikke absorberende materialer som f.eks. tæpper, gardiner, forhæng eller duge blive fugtige.
- Træk stikket ud af stikkontakten under påfyldning og rengøring af apparatet.
- Efterlad aldrig vand i beholderen, når apparatet ikke er i brug.
- Tøm og rengør luftfugteren, inden den opbevares. Rengør luftfugteren før næste brug.

- Advarsel: Mikroorganismer, der kan være til stede i vandet eller i det miljø, hvor apparatet bruges eller opbevares, kan vokse i vandbeholderen og blive blæst ud i luften og forårsage meget alvorlige sundhedsrisici, når vandet ikke fornyes, og beholderen ikke rengøres korrekt hver 3. dag.

- Elektrisk udstyr er genstand for affaldssortering. Elektriske og elektroniske apparater må ikke kasseres sammen med usorteret kommunalt husholdningsaffald, men skal sorteres fra.



Dette mærke angiver i hele den Europæiske Union, at det pågældende produkt ikke må smides i skraldebøtten eller blandes med husholdningsaffald, men skal underkastes affaldssortering.

VEDLIGEHOLDELSE OG FORHOLDSREGLER VED BRUG

-  Dette symbol angiver, at reservoiret skal rengøres hver tredje dag.
- Skift vandet en gang i døgnet for at undgå udvikling af bakterier.
- Du skal systematisk anvende følgende rensningsanvisninger, så din luftfugter kan fungere effektivt og som den skal. God vedligeholdelse er et must for varig brug af din luftfugter, og for at undgå at der dannes bakterier eller alger i vandet i vandbeholderen, som derefter opløses i vandet.
- Brug aldrig vaskemiddel til rensning af et element i luftfugteren beregnet til vand. En film af vaskemiddel blandet med vand kan indvirke din luftfugters vaporisation.
- Brug ikke skarpe rensmidler, opløsningsmidler eller skurepulver til rensningen: de kan beskadige luftfugteren et og dens vægge.
- Hvis du ikke bruger dette produkt i længere tid, skal du tømme vandet i tanken og basen. Sørg for, at alle dele er helt tørre, før du sætter produktet et køligt og tørt sted.
- Før rensning afbrydes luftfugteren og du skal passe på foden ikke er varm.
- Dyp aldrig foden ned i vand eller nogen anden væske.
- **UDVENDIGE OVERFLADE:** rens luftfugteren med en let fugtet blød klud eller svamp. Lad den lufttørre. Hvis du bemærker en ophobning af vand under brug, skal du mindske fugtighedsniveauet ved at slukke apparatet nogle timer og tørre den udvendige overflade med en klud.

VANDTANK: hæld det overskydende vand fra apparatet.

Rengør vandtanken regelmæssigt med en blanding af hvid eddike og vand. Rens med rent vand, og lad den tørre naturligt.

PRODUKTBASE: hæld det overskydende vand fra apparatet. Rengør inde i basen med en blanding af hvid eddike og vand og en blød børste eller en fugtig klud. Gnid alle delene rundt om transduceren forsigtigt (ikke skrubbet eller skrabe transduceren). Pas på ikke at trykke direkte på transduceren. Tøm derefter opløsningen ud i vasken, og rens med rent og varmt vand. Nedsenk ikke apparatets base i vand, og lad ikke vand komme ind i udluftningsmundingen til tør luft i apparatet.

HVORDAN BRUGER JEG BØRSTEN? Brug børsten til at rengøre de følsomme dele af luftfugterens base, især transduceren. Brug børsten til at fjerne urenheder uden at trykke på transducerens hvide ring.

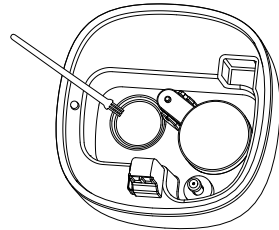

TEKNISKE SPECIFIKATIONER

Navn:	Wave	Produktreference:	A047015
Strøm:	25 W	Fordampning (lav flowhastighed):	150 ml/h +/- 20 %
Strømforsyning:	AC 220-240V ~ 50-60 Hz	Fordampning (høj strømningshastighed):	300 ml/h +/- 20 %
Tankens kapacitet:	4 L	Dækker et areal på:	67,5 m² / 720 ft²
Dimensioner:	19 x 19 x 30,5 cm	Lydniveau:	< 32 dB

التحذيرات

يجب اتخاذ تدابير احتياطية مهمة عند استعمال أي جهاز كهربائي، ولا سيما في وجود الأطفال. ضع جهاز ترطيب الجو بعيدا عن متناول الأطفال. يرجى قراءة تعليمات الاستعمال بعناية قبل تشغيل جهاز ترطيب الجو.

- تأكد من أن شدة التيار المبينة على لوحة تعريف الجهاز متوافقة مع شدة التيار في مسكنك.
- لتفادي التعرض للصعق الكهربائي، لا تغمر الجهاز أو السلك الكهربائي أو القابس أبداً في الماء، أو في أي سائل آخر مهما كان.
- لا تستخدم الجهاز أبداً لغرض آخر غير ذلك الذي صُمم من أجله. وتُعتبر أي طريقة استخدام أخرى بمثابة طريقة غير ملائمة وخطرة.
- إذا تعرّض الجهاز أو القابس أو السلك الكهربائي للتلف، افصل الجهاز فوراً عن التيار وتوقف عن استخدامه. يجب أن يقوم بأعمال التصليح شخص مؤهل.
- لا يحتوي الجهاز على أي أداة تصليح يمكن للمستخدم استعمالها. لا تقم بتفكيك الجهاز.
- يجب توخي الحذر الشديد عند استخدام جهاز ترطيب الجو في وجود الأطفال.
- لا تستخدم جهاز ترطيب الجو أبداً دون ماء.
- لا تسكب أبداً في الجهاز أي مادة منظّفة أو محلول كيميائي أو عطر.
- استخدم دائماً الماء البارد. نوصيك باستخدام الماء المقطر لأنه يضمن الاستخدام الأمثل لأداة الرش ومستشعر الماء.
- لا تترك السلك الكهربائي فوق طاولة أو سطح عمل.
- لا تضع السلك الكهربائي على سطح ساخن.
- ضع الجهاز على مكان مسطح ومستقر، بعيداً عن الشمس.
- لا تضع الجهاز على أسطح ساخنة أو فرن ساخن أو بالقرب منها أو بالقرب من المدافئ الكهربائية أو المدافئ التي تعمل بالغاز.
- لا تلمس أبداً مُحوّل الطاقة بأصابعك أو بواسطة أشياء معدنية. لا تُحرّك الجهاز أبداً عندما يحتوي على الماء أو عندما يكون مُشغلاً.
- لا تترك الماء في الخزّان لمدة طويلة أكثر من اللازم، لأن هذا الأمر قد يؤدي إلى ظهور البكتيريا.
- افصل الجهاز عن التيار عندما لا يكون قيد الاستعمال أو قبل تنظيفه أو تخزينه.
- هذا المنتج مُوجّه للاستخدام المنزلي فقط. ولذلك لا تستخدمه خارج المنزل.
- إذا تعرّض السلك الكهربائي للتلف، يجب أن يستبدله الصانع أو مصلحة ما بعد البيع أو أشخاص لديهم مؤهلات تدريبية ماثلة، وذلك لتفادي أي خطر.
- يجب مراقبة الأطفال وعدم تركهم يلعبون بهذا الجهاز.
- ينبغي أن تدرك بأن مستويات الرطوبة المرتفعة قد تؤدي إلى ظهور كائنات بيولوجية في البيئة.
- لا تسمح بتشكيل الرطوبة أو اللبلل في المنطقة المحيطة بجهاز ترطيب الجو. وإذا تشكّلت الرطوبة، قم بخفض التدفق من فتحة جهاز ترطيب الجو. عندما لا تتمكن من خفض مستوى التدفق عند فتحة جهاز ترطيب الجو، استخدم الجهاز على نحو متقطع.
- لا تترك الرطوبة تشكّل على الأشياء الماصة مثل الزرابي والستائر والسجّاد الجداري والسّمّاط.
- افصل الجهاز عن التيار عندما تقوم بملئه أو تنظيفه.
- لا تترك الماء أبداً في الخزّان عندما لا تستخدم الجهاز.
- أفرغ جهاز ترطيب الجو ونظّفه قبل تخزينه. نظّف جهاز ترطيب الجو قبل استخدامه مرة أخرى.
- انبه: يمكن أن تتواجد كائنات مجهرية في الماء أو البيئة التي يُستخدم أو يُخزّن فيها الجهاز، وقد تتطوّر هذه الكائنات في خزّان الماء أو تنتشر في الهواء مما يؤدي إلى تعرّض صحة الإنسان إلى مخاطر كبيرة في حالة عدم تجديد الماء أو تنظيف الخزّان كما ينبغي كل 3 أيام.

يُبين هذا الرمز أنه ينبغي عدم رمي هذا المنتج في صندوق القمامة أو مع النفايات المنزلية عند استخدامه في جميع أنحاء الاتحاد الأوروبي بل يجب أن يخضع للجمع والفرز.



تخضع الأجهزة الكهربائية للجمع والفرز. لا تتخلص من الأجهزة الكهربائية والإلكترونية المنتهية الصلاحية عبر رميها مع النفايات المنزلية غير المفروزة، بل ضعها في الموقع المخصص لجمعها وفرزها.

العناية واحتياطات الاستخدام

خزان الماء: اسكب الماء الزائد خارج الجهاز. نظف خزان الماء بانتظام باستخدام خليط من الخل الأبيض والماء. اشطف الأجزاء بماء صافٍ واتركها تجف لوحدها.

قاعدة الجهاز: اسكب الماء الزائد خارج الجهاز. نظف الجهة الداخلية لقاعدة الجهاز باستخدام خليط من الخل الأبيض والماء وفرشاة مرنة أو قطعة قماش رطبة. افرك بعناية جميع المناطق المحيطة بمُحوّل الطاقة (لا تفرك أو تحك مُحوّل الطاقة). انتبه إلى عدم الضغط بشكل مباشر على مُحوّل الطاقة. بعد ذلك، أفرغ المحلول في مغسل الأواني واشطفه بماء صافٍ وساخن. لا تغمر قاعدة الجهاز في الماء ولا تترك الماء يتسرب عبر فتحة إجلاء الهواء الجاف الموجودة في الجهاز.

كيف أستخدم الفرشاة؟ استخدم الفرشاة لتنظيف الأجزاء الحساسة من قاعدة جهاز الترطيب، وخاصةً محوّل الطاقة. استخدم الفرشاة لإزالة الشوائب دون الضغط على الحلقة البيضاء لمحوّل الطاقة.

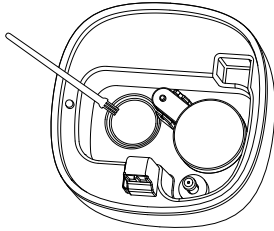

يُبين هذا الرمز أنه يجب تنظيف الخزان كل ثلاثة أيام.



ينبغي تغيير الماء كل 24 ساعة لتفادي ظهور البكتيريا. يجب تطبيق إجراءات التنظيف التالية دائماً، حتى يعمل جهاز ترطيب الجو الخاص بك بطريقة ملائمة وفعالة. إن الصيانة الجيدة هي عمل ضروري حتى يتسنى لك استخدام جهاز ترطيب الجو بطريقة مستدامة وتتجنب تشكل البكتيريا أو الطحالب في الماء الموجود داخل الخزان أو أن تعلق في الخزان.

لا تستعمل أبداً مادة مُنظّفة لتنظيف مناطق جهاز ترطيب الجو التي تحتوي على الماء، فالغشاء الذي يتشكل من مادة منظّفة ممزوجة بالماء قد يتداخل مع البخار الذي ينتجه جهاز ترطيب الجو.

لا تستخدم أبداً مواد صقل أو مذيبات أو مواد كاشطة لتنظيف جهاز ترطيب الجو لأنها قد تؤدي إلى إتلاف الجهاز وجدرانه. عندما لا تستعمل هذا الجهاز لفترة طويلة، أفرغ الماء من الخزان والقاعدة. تأكد من أن جميع الأجزاء جافة تماماً قبل وضع الجهاز في مكان بارد وجاف.

قبل عملية التنظيف، افصل دائماً جهاز ترطيب الجو عن التيار وتأكد من أن قاعدته الرئيسية غير ساخنة.

لا تغمر قاعدة الجهاز أبداً في الماء أو في أي سائل آخر. **السطح الخارجي:** نظف جهاز ترطيب الجو باستخدام قطعة قماش ناعمة ورطبة قليلاً أو إسفنجة. اتركه يجف لوحده.

إذا لاحظت تراكم الماء خلال الاستعمال، قم بخفض مستوى الرطوبة من خلال إطفاء الجهاز لوضع ساعات، ثم جفف السطح الخارجي بقطعة قماش.

المواصفات الفنية

الاسم:	Wave	مرجع المنتج:	A047015
القدرة:	W 25	التبخير (معدل تدفق منخفض):	150 ml/h +/- 20 %
التيار الكهربائي:	AC 220-240V ~ 50-60 Hz	التبخير (معدل التدفق العالي):	300 ml/h +/- 20 %
سعة الخزان:	4 لتر	المساحة المغطاة:	67,5 m ²
الأبعاد:	19x19x30,5 cm	مستوى الصوت:	< 32 dB

COMPOSITION - COMPOSITION - ZUSAMMENSETZUNG - SAMENSTELLING
 COMPOSICIÓN - COMPOZIÇÃO - COMPOSIZIONE - SLOŽENÍ - ALKATRÉSZEK
 COMPONENTE - UKŁAD - BESTANDDELE - الأجزاء

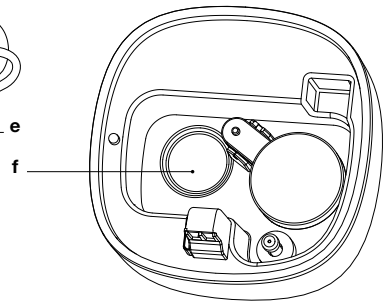
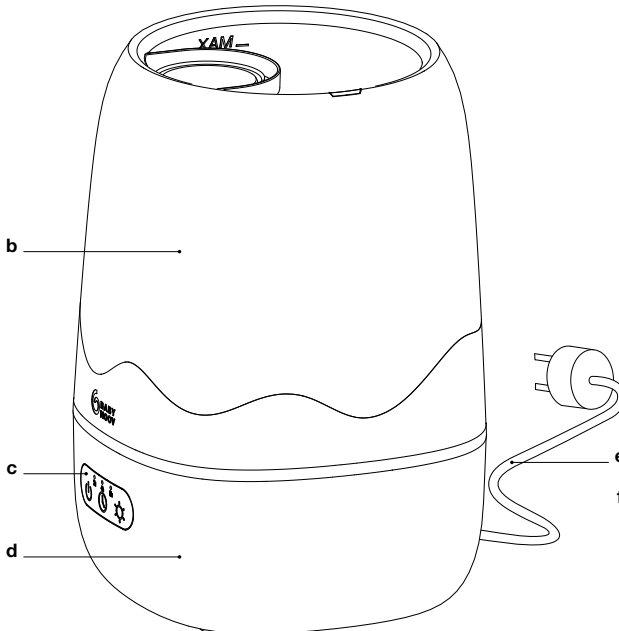
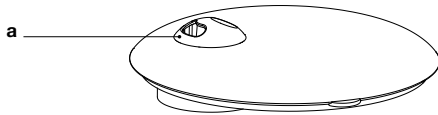
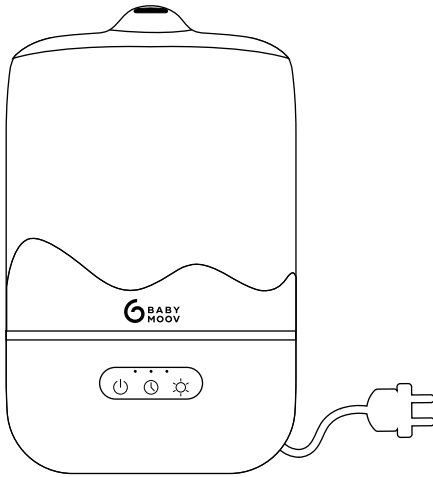

FR. _____

- a. Buse 360° avec sortie de vapeur
- b. Réservoir d'eau
- c. Interface de commande
- d. Base de l'humidificateur
- e. Câble d'alimentation
- f. Transducteur

NL. _____

- a. 360°-mondstuk met stoomuitlaat
- b. Watertank
- c. Controle-interface
- d. Basis van de luchtbevochtiger
- e. Stroomkabel
- f. Transducer

PT. _____

- a. Bocal de 360° com saída de vapor
- b. Depósito de água
- c. Interface de controlo
- d. Base do humidificador
- e. Cabo de alimentação
- f. Transdutor

RO. _____

- a. Duză de 360° cu ieșire de vapori
- b. Rezervor de apă
- c. Interfață de control
- d. Baza umidificatorului
- e. Cablu de alimentare
- f. Transductor

AR. _____

- a. فوهة 360 درجة، مزودة بفتحة خروج البخار
- b. خزان الماء
- c. واجهة التحكم
- d. قاعدة جهاز ترطيب الجو
- e. كابل الطاقة
- f. مُحوّل الطاقة

EN. _____

- a. 360° funnel with steam outlet
- b. Water tank
- c. Control interface
- d. Humidifier base
- e. Power cable
- f. Transducer

ES. _____

- a. Boquilla de 360° con salida de vapor
- b. Depósito de agua
- c. Interfaz de control
- d. Base del humidificador
- e. Cable de alimentación
- f. Transductor

CZ. _____

- a. Tryska 360° s výstupem vodní páry
- b. Nádrž na vodu
- c. Ovládací rozhraní
- d. Podstavec zvlhčovače vzduchu
- e. Napájecí kabel
- f. Snímač

PL. _____

- a. Dysza 360° z wyjściem pary
- b. Zbiornik na wodę
- c. Interfejs sterowania
- d. Podstawa nawilżacza powietrza
- e. Kabel zasilający
- f. Przetwornik

DE. _____

- a. 360°-drehbare Düse mit Dampfauslass
- b. Wassertank
- c. Befehlsschnittstelle
- d. Luftbefeuchterbasis
- e. Netzkabel
- f. Wandler

IT. _____

- a. Beccuccio a 360° con uscita di vapore
- b. Serbatoio dell'acqua
- c. Interfaccia di controllo
- d. Base dell'umidificatore
- e. Cavo di alimentazione
- f. Trasduttore

HU. _____

- a. 360°-os fúvóka párakimenettel
- b. Víztartály
- c. Vezérlő interfész
- d. A párasító alapja
- e. Tápkábel
- f. Átalakító

DK. _____

- a. 360°-dyse med dampudledning
- b. Vandtank
- c. Kontrolgrænseflade
- d. Luftfugterbasen
- e. Strømkabel
- f. Transducer

**INTERFACE DE COMMANDE - CONTROL INTERFACE - BEDIENEROBERFLÄCHE
 BEDIENINGSINTERFACE - INTERFAZ DE CONTROL - INTERFACCIA DI COMANDO
 INTERFACE DE COMANDO - OVLÁDACÍ ROZHRAŇÍ - KEZELŐSZERV
 INTERFAȚĂ DE COMANDĂ - PANEL STEROWANIA - BETJENINGSPANEL - واجهة التحكم**

- Affichage temps sélectionné
- Selected duration display
- Anzeige der gewählten Schaukelzeit
- Weergave geselecteerde tijd
- Indicador del tiempo seleccionado
- Visualizzazione tempo selezionato
- Visualização do tempo selecionado
- Zobrazení nastaveného času
- Kiválasztott idő megjelenítése
- Afișajul timpului selectat
- Wskazanie wybranego czasu
- Visning af den valgte tid
- عرض المدة المختارة

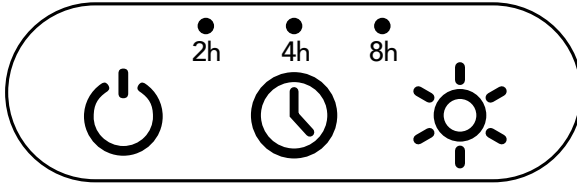

- Bouton marche/arrêt
- Start/stop button
- Ein/Aus-Schalter
- Aan- en uit knop
- Botón marcha/parada
- Bottone marcia /arresto
- Botão liga/desliga
- Tlačítko zapnout/vypnout
- Indító/leállító gomb
- Buton pornire/oprire
- Przycisk włącz/wyłącz
- Tændt/slukket kontakt
- زر التشغيل/التوقف

- Bouton minuterie
- Timer button
- Taste Timer
- Timer knop
- Botón temporizador
- Bottone timer
- Botão timer
- Tlačítko časovače
- Időbeállító gomb
- Buton timer
- Przycisk timera
- Timer knap
- زر المؤقت

- Veilleuse
- Nightlight
- Nachtlit
- Nachtlampje
- Lámpara nocturna
- Lampada notturna
- Luz de presença
- Noční světélko
- Éjjeli lámpa
- Lumina de veghe
- Lampka nocna
- Vågellampe
- المصباح الليلي

**MISE EN ROUTE DE L'APPAREIL - STARTING THE APPLIANCE - INBETRIEBNAHME DES GERÄTS
INGEBRUIKNAME VAN HET APPARAAT - PUESTA EN MARCHA DEL APARATO
AVVIAMENTO DELL'APPARECCHIO - PREPARAÇÃO DO DISPOSITIVO
UVEDENÍ PŘÍSTROJE DO PROVOZU - A KÉSZÜLÉK ÜZEMBE HELYEZÉSE
PUNEREA ÎN FUNCȚIUNE A APARATULUI - WŁĄCZENIE URZĄDZENIA
OPSTART AF APPARATET - تشغيل الجهاز**

FR. _____

Veillez lire les instructions avec précaution avant d'allumer l'humidificateur. Veuillez installer l'humidificateur sur une surface plane et éloigné des enfants.

NL. _____

Lees de instructies zorgvuldig voordat u de luchtbevochtiger inschakelt. Plaats de luchtbevochtiger op een vlakke ondergrond en houd deze buiten bereik van kinderen.

PT. _____

Leia atentamente a instruções antes de iniciar o humidificador. Instale o humidificador numa superfície plana, longe do alcance das crianças.

RO. _____

Vă rugăm să citiți cu atenție instrucțiunile înainte de a demara umidificatorul. Așezați umidificatorul pe o suprafață plană, departe de copii.

AR. _____

يُرجى قراءة التعليمات بعناية قبل تشغيل جهاز الترطيب. ضع جهاز الترطيب على سطح مستو بعيداً عن متناول الأطفال.

EN. _____

Please read the instructions carefully before turning on the humidifier. Place the humidifier on a flat surface and keep it away from children.

ES. _____

Lea las instrucciones con precaución antes de encender el humidificador. Coloque el humidificador sobre una superficie plana y fuera del alcance de los niños.

CZ. _____

Přečtěte si pozorně pokyny před uvedením zvlhčovače do chodu. Zvlhčovač vzduchu instalujte na rovný povrch mimo dosah dětí.

PL. _____

Przed rozpoczęciem użytkowania nawilżacza prosimy o zapoznanie się z instrukcją obsługi. Umieść nawilżacz na płaskiej powierzchni z dala od dzieci.

DE. _____

Bitte lesen Sie die Anweisungen sorgfältig durch, bevor Sie den Luftbefeuchter einschalten. Stellen Sie den Luftbefeuchter auf eine ebene Fläche und halten Sie ihn von Kindern fern.

IT. _____

Si prega di leggere attentamente le istruzioni prima di accendere l'umidificatore. Posizionare l'umidificatore su una superficie piana e lontano dalla portata dei bambini.

HU. _____

Kérjük, helyezze működésbe a párástót gyerekek elérhetőségén kívül. A párástót gyermekek elől elzár, sik felületre helyezze.

DK. _____

Læs instrukserne omhyggeligt, før du starter luftfugteren. Placer luftfugteren på en flad overflade væk fra børn.

**REMPLIR L'HUMIDIFICATEUR · FILLING THE HUMIDIFIER · BEFÜLLUNG · VULLEN
LLENADO DEL HUMIDIFICADOR · RIEMPIMENTO · ENCHIMENTO · PLNĚNÍ · FELTÖLTÉS
UMPLEREA · NAPEŁNIANIE · FYLDNING · الملء**

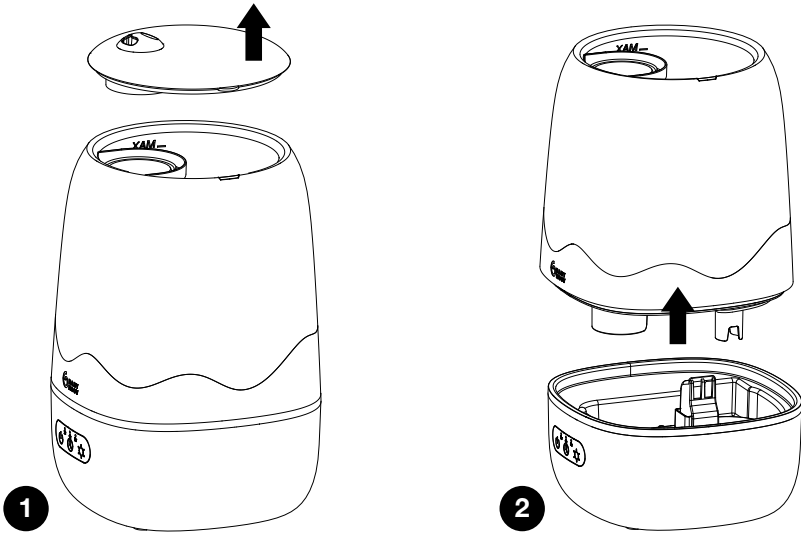

FR. _____

Avant de remplir l'humidificateur, assurez-vous que le produit soit bien débranché.

1. Retirer le couvercle.
2. Retirer le réservoir du socle de l'humidificateur.

EN. _____

Before filling the humidifier, make sure the product is unplugged.

1. Remove the cover.
2. Remove the tank from the humidifier base.

DE. _____

Vor dem Befüllen des Luftbefeuchters sicherstellen, dass das Produkt vom Stromnetz getrennt ist.

1. Den Deckel entfernen.
2. Entfernen Sie die Befeuchterkammer von der Befeuchterbasis.

NL. _____

Voordat u de luchtbevochtiger vult, moet u ervoor zorgen dat het product losgekoppeld is van de stroomvoorziening.

1. Verwijder het deksel.
2. Verwijder de tank uit de basis van de luchtbevochtiger.

ES. _____

Antes de llenar el humidificador, asegúrese de que el producto esté desconectado.

1. Retire la cubierta.
2. Retire el depósito de la base del humidificador.

IT. _____

Prima di riempire l'umidificatore, assicurarsi che il prodotto sia staccato.

1. Rimuovere la copertura.
2. Rimuovere il serbatoio dalla base dell'umidificatore.

PT. _____

Antes de encher o humidificador, certifique-se de que o produto está desligado da tomada.

1. Retirar a cobertura.
2. Retirar o reservatório da base do humidificador.

CZ. _____

Před plněním nádoby zvlhčovače zkontrolujte, zda je přístroj odpojen od zdroje napájení.

1. Odstraňte kryt.
2. Vyjměte nádržku ze základny zvlhčovače.

HU. _____

A párasító feltöltése előtt gondoskodjon róla hogy a termék megfelelően leválassza a tápforrásról.

1. Távolítsa el a fedelet.
2. Vegye le a tartályt a párasító aljáról.

RO. _____

Înainte de a umple umidicatorul, asigurați-vă că produsul este deconectat.

1. Scoateți capacul.
2. Scoateți rezervorul din baza umidicatorului.

PL. _____

Przed napełnieniem nawilzacza upewnij się, że produkt został odłączony od zasilania.

1. Zdejmij pokrywę.
2. Zdejmij zbiornik z podstawy nawilzacza.

DK. _____

Før du fylder luftfugteren, skal du sørge for, at produktet er taget ud af stikkontakten.

1. Fjern dækslet.
2. Fjern tanken fra luftfugterens base.

AR. _____

قبل ملء جهاز ترطيب الجو، تأكد من أنّ الجهاز غير موصول بالتيار الكهربائي.

1. انزع الغطاء.
2. قم بإزالة الخزان من قاعدة جهاز الترطيب.

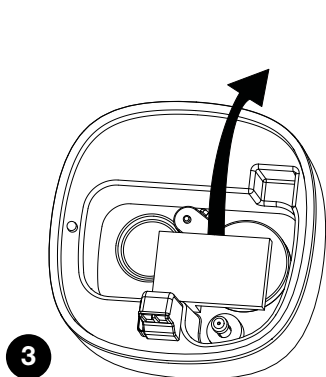

3

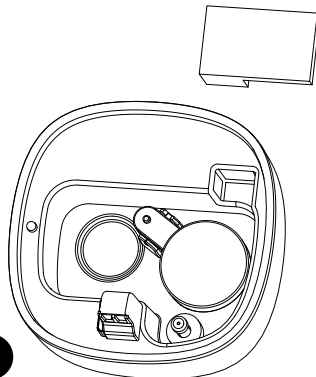

4

FR. _____
3. & 4. Enlever la partie en mousse (première utilisation uniquement).

EN. _____
3. & 4. Remove foam piece (first use only).

DE. _____
3. & 4. Entfernen Sie den Schaumstoffteil (nur bei der ersten Verwendung).

NL. _____
3. & 4. Verwijder het schuimgedeelte (alleen bij het eerste gebruik).

ES. _____
3. & 4. Retire la sección de espuma (sólo primer uso).

IT. _____
3. & 4. Rimuovere la sezione di schiuma (solo per il primo utilizzo).

PT. _____
3. & 4. Retirar a secção de espuma (apenas na primeira utilização).

CZ. _____
3. & 4. Odstraňte pěnovou část (pouze při prvním použití).

HU. _____
3. & 4. Vegye ki a habszívacs részt (csak első használatra).

RO. _____
3. & 4. Îndepărtați secțiunea de spumă (numai la prima utilizare).

PL. _____
3. & 4. Usunąć część piankową (tylko przy pierwszym użyciu).

DK. _____
3. & 4. Fjern skumdelen (kun ved første brug).

AR. _____

3. & 4. إزالة قسم الرغوة (الاستخدام الأول فقط).

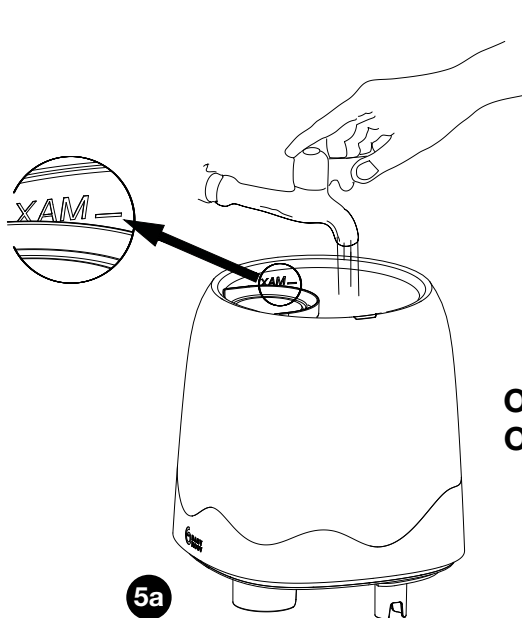

5a

OU
OR

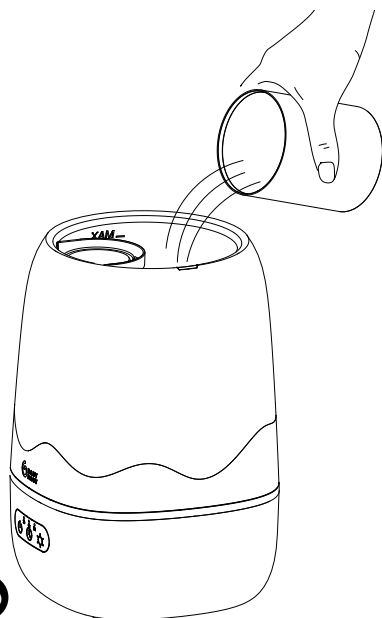

5b

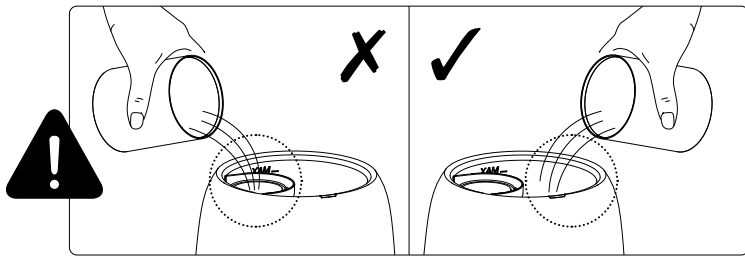

FR. _____

5a. & 5b.

- Remplir le réservoir avec de l'eau. Dans les régions calcaires, privilégier l'usage de l'eau déminéralisée pour optimiser les performances de l'humidificateur et réduire l'apparition de poussière blanche
- Ne pas dépasser le niveau MAX, ne pas remplir directement dans la cheminée
- Vous pouvez également remplir le réservoir sans le retirer de la base.

EN. _____

5a. & 5b.

- Fill the water tank with water. In limestone regions, use demineralized water to optimize humidifier performance and reduce the appearance of white dust.
- Do not exceed the MAX level, and do not fill directly into the chimney.
- You can also fill the water tank without removing it from the base.

DE. _____

5a. & 5b.

- Füllen Sie die Befeuchterkammer mit Wasser. In kalkhaltigen Regionen sollten Sie entmineralisiertes Wasser verwenden, um die Leistung des Luftbefeuchters zu optimieren und das Auftreten von weißem Staub zu reduzieren.
- Überschreiten Sie nicht den MAX-Füllstand, füllen Sie nicht direkt in den Kamin.
- Sie können die Befeuchterkammer auch befüllen, ohne sie von der Basisstation zu entfernen.

NL. _____

5a. & 5b.

- Vul de tank met water. Gebruik in kalkrijke gebieden gedemineraliseerd water om de prestaties van de luchtbevochtiger te optimaliseren en het verschijnen van wit stof te verminderen.
- Overschrijd het MAX-niveau niet en vul niet rechtstreeks in de schoorsteen.
- U kunt de tank ook vullen zonder deze van de basis te verwijderen.

ES. _____

5a. & 5b.

- Llene el depósito con agua. En regiones calcáreas, utilice agua desmineralizada para optimizar el rendimiento del humidificador y reducir la aparición de polvo blanco.
- No sobrepase el nivel MAX y no llene directamente en la chimenea.
- También puede llenar el depósito sin sacarlo de la base.

IT. _____

5a. & 5b.

- Riempire il serbatoio con acqua. Nelle regioni calcaree, utilizzare acqua demineralizzata per ottimizzare le prestazioni dell'umidificatore e ridurre la comparsa di polvere bianca.
- Non superare il livello MAX e non riempire direttamente il camino.
- È possibile riempire il serbatoio anche senza rimuoverlo dalla base.

PT. _____

5a. & 5b.

- Encher o depósito com água. Nas regiões calcárias, utilize água desmineralizada para otimizar o desempenho do humidificador e reduzir o aparecimento de pó branco.
- Não ultrapassar o nível MAX e não encher diretamente na chaminé.
- Também é possível encher o depósito sem o retirar da base.

CZ. _____

5a. & 5b.

- Naplňte nádrž vodou. Ve vápenitých oblastech používejte demineralizovanou vodu, abyste optimalizovali výkon zvlhčovače a omezili výskyt bílého prachu.
- Nepřekračujte hladinu MAX a nenaplňujte nádržku přímo do komína.
- Nádržku můžete naplnit i bez vyjmutí ze základny.

HU. _____

5a. & 5b.

- Töltse meg a tartályt vízzel. Meszes területeken használjon demineralizált vizet a párosító teljesítményének optimalizálása és a fehér por megjelenésének csökkentése érdekében.
- Ne lépje túl a MAX szintet, és ne töltsé közvetlenül a kéménybe.
- A tartályt a talapatzatól való eltávolítás nélkül is feltöltheti.

RO. _____

5a. & 5b.

- Umpleți rezervorul cu apă. În regiunile calcareoase, utilizați apă demineralizată pentru a optimiza performanța umidificatorului și a reduce apariția prafului alb.
- Nu depășiți nivelul MAX și nu umpleți direct în coșul de fum.
- De asemenea, puteți umple rezervorul fără a-l scoate de la bază.

PL. _____

5a. & 5b.

- Napełnij zbiornik wodą. W regionach wapiennych należy używać wody demineralizowanej, aby zoptymalizować działanie nawilżacza i ograniczyć powstawanie białego pyłu.
- Nie przekraczaj poziomu MAX i nie wlewaj wody bezpośrednio do komina.
- Zbiornik można również napelnić bez zdejmowania go z podstawy.

DK. _____

5a. & 5b.

- Fyld tanken med vand. I kalkholdige områder skal du bruge demineraliseret vand for at optimere luftfugterens ydeevne og reducere forekomsten af hvidt støv.
- Overskrid ikke MAX-niveauet, og fyld ikke direkte i skorstenen.
- Du kan også fylde tanken uden at fjerne den fra basen.

AR. _____

.5a. & 5b

- املاً الخزان بالماء. في المناطق الجيرية، استخدم المياه منزوعة المعادن لتحسين أداء جهاز الترطيب وتقليل ظهور الغبار الأبيض.
- لا تتجاوز مستوى MAX، ولا تملأ مباشرة في المدخنة.
- يمكنك أيضاً ملء الخزان دون إزالته من القاعدة.

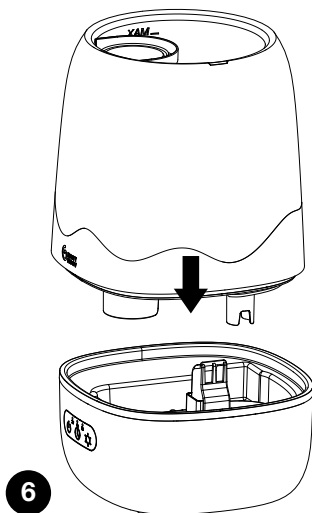

FR. _____

6. Replacer le réservoir sur la base de l'humidificateur. Attendre quelques secondes que le socle de l'humidificateur se remplisse d'eau.

En option : ajouter des huiles essentielles directement dans le réservoir.

EN. _____

6. Place the tank back on the humidifier base. Wait a few seconds for the humidifier base to fill with water.

Optional: add essential oils directly to the water tank.

DE. _____

6. Setzen Sie die Befeuchterkammer wieder auf die Befeuchterbasis. Warten Sie einige Sekunden, bis sich der Sockel des Luftbefeuchters mit Wasser gefüllt hat.

Optional: Ätherische Öle direkt in die Befeuchterkammer geben.

NL. _____

6. Plaats de tank terug op de basis van de luchtbevochtiger. Wacht een paar seconden tot de basis van de luchtbevochtiger gevuld is met water.

Optioneel: voeg essentiële oliën direct toe aan het reservoir.

ES. _____

6. Vuelva a colocar el depósito en la base del humidificador. Espere unos segundos a que la base del humidificador se llene de agua.

Opcional: añadir aceites esenciales directamente al depósito.

IT. _____

6. Riposizionare il serbatoio sulla base dell'umidificatore. Attendere qualche secondo affinché la base dell'umidificatore si riempia d'acqua.

Opzionale: aggiungere oli essenziali direttamente nel serbatoio.

PT. _____

6. Recoloque o reservatório na base do humidificador. Aguarde alguns segundos para que a base do humidificador se encha de água.

Opcional: adicionar óleos essenciais diretamente ao reservatório.

CZ. _____

6. Vyměňte nádržku na základně zvlhčovače. Počkejte několik sekund, než se základna zvlhčovače naplní vodou.

Volitelně: přidejte esenciální oleje přímo do zásobníku.

HU. _____

6. Helyezze vissza a tartályt a párasító alapjára. Várjon néhány másodpercet, amíg a párasító alapja megtelik vízzel.

Választható: adjon illóolajokat közvetlenül a tartályba.

RO. _____

6. Înclocuiți rezervorul pe baza umidificatorului. Așteptați câteva secunde pentru ca baza umidificatorului să se umple cu apă.

Opțional: adăugați uleiuri esențiale direct în rezervor.

PL. _____

6. Załóż zbiornik na podstawę nawilżacza. Poczekaj kilka sekund, aż podstawa nawilżacza napelni się wodą.

Opcjonalnie: dodaj olejki eteryczne bezpośrednio do zbiornika.

DK. _____

6. Sæt tanken tilbage på luftfugterens base. Vent et par sekunder på, at luftfugterens base fyldes med vand.

Valgfrit: tilsæt æteriske olier direkte til reservoirer.

AR. _____

6. استبدل الخزان الموجود على قاعدة جهاز الترطيب. انتظر بضع ثوانٍ حتى تمتلئ قاعدة جهاز الترطيب بالماء.

اختياري: أضف الزيوت العطرية مباشرة إلى الخزان.

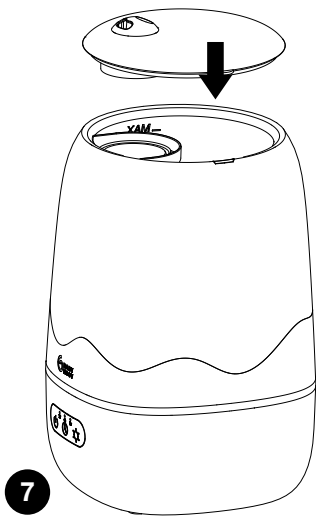

7

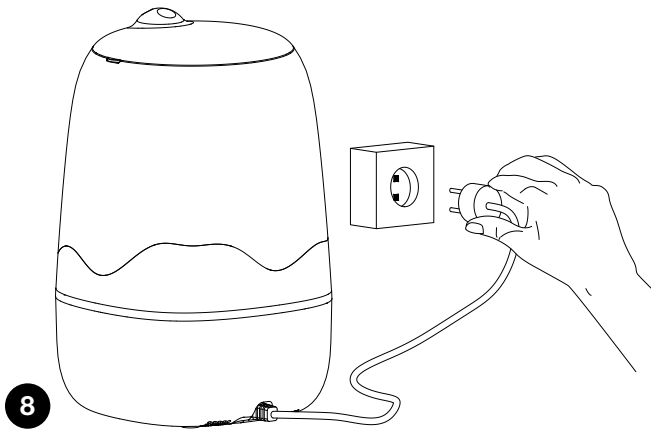

8

FR. _____

7. Replacer le couvercle sur le réservoir d'eau.
8. Brancher le cordon d'alimentation sur le secteur.

NL. _____

7. Plaats het deksel terug op de watertank
8. Steek de voedingskabel in het stopcontact.

PT. _____

7. Voltar a colocar a tampa do reservatório de água.
8. Ligar o cabo de alimentação à rede eléctrica.

RO. _____

7. Înclocuiți capacul de pe rezervorul de apă.
8. Conectați cablul de alimentare la rețeaua de alimentare.

AR. _____

7. استبدل الغطاء الموجود على خزان المياه.
8. قم بتوصيل سلك الطاقة بمصدر التيار الكهربائي.

EN. _____

7. Replace the cover on the water tank.
8. Plug the power cord into the outlet.

ES. _____

7. Vuelva a colocar la cubierta del depósito de agua.
8. Conecte el cable de alimentación a la toma de corriente.

CZ. _____

7. Vyměňte kryt nádrže na vodu.
8. Připojení napájecího kabelu k elektrické síti.

PL. _____

7. Załóż pokrywę zbiornika wody.
8. Podłącz przewód zasilający do źródła zasilania.

DE. _____

7. Setzen Sie den Deckel wieder auf den Wassertank.
8. Stecken Sie das Netzkabel in die Steckdose.

IT. _____

7. Riposizionare il coperchio del serbatoio dell'acqua
8. Collegare il cavo di alimentazione alla rete elettrica.

HU. _____

7. Helyezze vissza a víztartály fedelét
8. Csatlakoztassa a tápkábelt a hálózati tápegységhez.

DK. _____

7. Sæt dækslet på vandtanken igen.
8. Slut netledningen til strømforsyningen.

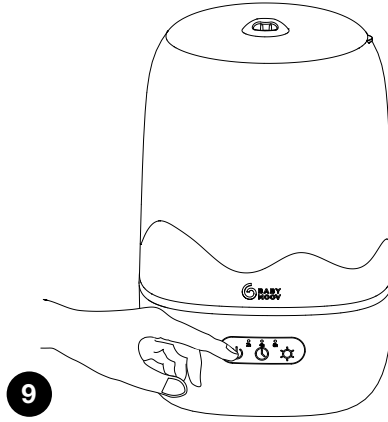

FR. _____

9. Allumer et régler l'humidificateur, la minuterie et/ou la veilleuse selon vos envies.

NL. _____

9. De luchtbevochtiger, timer en/of nachtlampje naar wens inschakelen en aanpassen.

PT. _____

9. Ligar e regular o humidificador, o temporizador e/ou a luz de presença como desejar.

RO. _____

9. Porniți și reglați umidificatorul, temporizatorul și/sau lumina de noapte după cum doriți.

AR. _____

9. قم بتشغيل وضبط جهاز الترطيب والمؤقت و/أو الإضاءة الليلية حسب رغبتك.

EN. _____

9. Switch on and adjust humidifier, timer and/or nightlight as desired.

ES. _____

9. Encienda y ajuste el humidificador, el temporizador y/o la luz nocturna como desee.

CZ. _____

9. Zapněte a nastavte zvlhčovač vzduchu, časovač a/nebo noční světlo podle potřeby.

PL. _____

9. Włącz i wyreguluj nawilżacz, wyłącznik czasowy i/lub lampkę nocną według własnego uznania.

DE. _____

9. Schalten Sie den Luftbefeuchter, den Timer und/oder das Nachtlicht ein und stellen Sie ihn nach Belieben ein.

IT. _____

9. Accendete e regolate l'umidificatore, il timer e/o la luce notturna come desiderate.

HU. _____

9. Kapcsolja be és állítsa be a párasítót, az időzítőt és/vagy az éjszakai fényt, ahogyan szeretné.

DK. _____

9. Tænd og juster luftfugteren, timeren og/eller natlyset, som du ønsker.



FR.	Bouton marche/arrêt : allumer l'humidificateur et régler le niveau d'intensité de la vapeur.	Allumage de l'humidificateur, niveau de débit faible.	Changement du niveau de débit faible au niveau de débit élevé.	Arrêt de l'humidificateur.
EN.	On/off button: switch on the humidifier and adjust the mist intensity level.	Humidifier on, low flow level.	Change from low to high flow rate.	Switch off humidifier.
DE.	Ein-/Aus-Taste: Schaltet den Luftbefeuchter ein und stellt die Dampfstärke ein.	Einschalten des Luftbefeuchters, niedrige Durchflussstufe.	Wechsel von der niedrigen zur hohen Durchflussstufe.	Ausschalten des Luftbefeuchters.
NL.	Aan/uit-knop: schakelt de luchtbevochtiger in en past de stoomintensiteit aan.	Luchtbevochtiger aan, lage stroomsnelheid.	Verander van lage stroomsnelheid naar hoge stroomsnelheid.	Luchtbevochtiger uit.
ES.	Botón de encendido/apagado : enciende el humidificador y ajusta el nivel de intensidad de la niebla.	Humidificador encendido, nivel de niebla bajo.	Cambiar de niebla bajo a niebla alto.	Humidificador apagado.
IT.	Pulsante on/off: accende l'umidificatore e regola il livello di intensità del vapore.	Umidificatore acceso, livello di flusso basso.	Passare da una portata bassa a una portata alta.	Umidificatore spento.
PT.	Botão on/off: liga o humidificador e regula o nível de intensidade do vapor.	Humidificador ligado, nível de fluxo baixo.	Mudar de caudal baixo para caudal alto.	Humidificador desligado.
CZ.	Tlačítko zapnutí/vypnutí: zapíná zvlhčovač a nastavuje intenzitu páry.	Zvlhčovač vzduchu zapnutý, nízká úroveň průtoku.	Změňte nízký průtok na vysoký.	Zvlhčovač je vypnutý.
HU.	Be/kikapcsoló gomb: bekapcsolja a párástót és beállítja a gőz intenzitását.	Párásító bekapcsolva, alacsony áramlási szint.	Váltás alacsony áramlási szintről magas áramlási szintre.	Párásító kikapcsolva.
RO.	Butonul On/Off: pornește umidicatorul și reglează nivelul intensității aburului.	Umidicator pornit, nivel scăzut al debitului.	Treceți de la debit scăzut la debit ridicat.	Umidicator oprit.
PL.	Przycisk włączania/wyłączania: włącza nawilżacz i reguluje poziom intensywności pary.	Nawilżacz włączony, niski poziom przepływu.	Zmiana z niskiego natężenia przepływu na wysokie natężenie przepływu.	Nawilżacz wyłączony.
DK.	Tænd/sluk-knap: tænder luftfugteren og justerer mpintensitetsniveauet.	Luftfugter tændt, lavt flowniveau.	Skift fra lav flowhastighed til høj flowhastighed.	Luftfugter slukket.
AR.	زر التشغيل/إيقاف التشغيل: يقوم بتشغيل جهاز الترطيب وضبط مستوى كثافة البخار.	جهاز الترطيب قيد التشغيل، مستوى تدفق منخفض.	التغيير من معدل التدفق المنخفض إلى معدل التدفق العالي.	إيقاف تشغيل جهاز الترطيب.

FR. _____

- Tourner la buse 360° pour diriger la vapeur dans la direction souhaitée.
- S'assurer que la sortie de vapeur n'est pas dirigée vers des parois, des prises ou des meubles.

NL. _____

- Draai het 360°-mondstuk om de stoom in de gewenste richting te leiden.
- Zorg ervoor dat de stoomuitlaat niet naar muren, stopcontacten of meubels gericht is.

PT. _____

- Rodar o bocal de 360° para dirigir o vapor na direção desejada.
- Certifique-se de que a saída de vapor não está direcionada para paredes, tomadas ou móveis.

RO. _____

- Rotiți duza de 360° pentru a direcționa vaporii în direcția dorită.
- Asigurați-vă că ieșirea aburului nu este îndreptată spre pereți, prize sau mobilier.

AR. _____

- أدر الفوهة 360 درجة لتوجيه البخار نحو الاتجاه المرغوب.
- تأكد من أن فتحة خروج البخار غير موجهة نحو الجدران أو مآخذ التيار أو الأثاث.

EN. _____

- Turn the 360° funnel to direct steam in the desired direction.
- Make sure that the steam outlet is not directed towards walls, sockets or furniture.

ES. _____

- Gire la boquilla de 360° para dirigir la niebla en la dirección deseada.
- Asegúrese de que la salida de vapor no esté dirigida hacia paredes, enchufes o muebles.

CZ. _____

- Natočte trysku 360° tak, aby vodní pára proudila požadovaným směrem.
- Dbejte na to, aby výstup páry nesměřoval ke stěnám, zásuvkám nebo nábytku.

PL. _____

- Obróć dyszę 360°, aby skierować parę w wybraną stronę.
- Upewnij się, że wylot pary nie jest skierowany w stronę ścian, gniazdek lub mebli.

DE. _____

- Drehen Sie die 360°-Düse, um den Dampf in die gewünschte Richtung zu lenken.
- Stellen Sie sicher, dass der Dampfauslass nicht auf Wände, Steckdosen oder Möbel gerichtet ist.

IT. _____

- Ruotare il beccuccio di 360° per dirigere il vapore nella direzione desiderata.
- Assicurarsi che l'uscita del vapore non sia rivolta verso pareti, prese o mobili.





HU. _____

- Forgassa el a 360°-os fűvókát a pára kívánt irányba történő irányításához.
- Ügyeljen arra, hogy a gőzkivezetés ne a falak, konnektorok vagy bútorok felé irányuljon.

DK. _____

- Drej 360°-dysen for at lede dampen i den ønskede retning.
- Sørg for, at dampudløbet ikke er rettet mod vægge, stikkontakter eller møbler.

					
FR.	Bouton minuterie : en option, pour régler un temps de minuterie.	● 2h l'indicateur lumineux correspondant s'allume.	● 4h l'indicateur lumineux correspondant s'allume.	● 8h l'indicateur lumineux correspondant s'allume.	Annulation de la minuterie, les indicateurs lumineux s'éteignent.
EN.	Timer button: to set a timer time.	● 2h the corresponding indicator light comes on.	● 4h the corresponding indicator light comes on.	● 8h the corresponding indicator light comes on.	To cancel the timer, the indicator lights go out.
DE.	Timer-Taste: Optional, um eine Timerzeit einzustellen.	● 2h die entsprechende Leuchtanzeige leuchtet auf.	● 4h die entsprechende Leuchtanzeige leuchtet auf	● 8h die entsprechende Leuchtanzeige leuchtet auf	Abbruch des Timers, die Leuchtanzeigen erlöschen.
NL.	Timerknop: optioneel, voor het instellen van een timer.	● 2h het bijbehorende indicatielampje gaat branden.	● 4h het bijbehorende indicatielampje gaat branden.	● 8h het bijbehorende indicatielampje gaat branden.	Timer geannuleerd, indicatielampjes gaan uit.
ES.	Botón temporizador: para ajustar el tiempo del temporizador.	● 2h se enciende el indicador luminoso correspondiente.	● 4h se enciende el indicador luminoso correspondiente.	● 8h se enciende el indicador luminoso correspondiente.	Para cancelar el temporizador, las luces indicadores se apagan.
IT.	Pulsante del timer: opzionale, per l'impostazione del tempo del timer.	● 2h la spia corrispondente si accende.	● 4h la spia corrispondente si accende.	● 8h la spia corrispondente si accende.	Timer annullato, le spia si spengono.
PT.	Botão do temporizador: opcional, para definir o tempo do temporizador.	● 2h o indicador luminoso correspondente acende-se.	● 4h o indicador luminoso correspondente acende-se.	● 8h o indicador luminoso correspondente acende-se.	Temporizador cancelado, luzes indicadoras apagam-se.
CZ.	Tlačítko časovače: volitelné, pro nastavení času časovače.	● 2h rozsvítí se příslušná kontrolka.	● 4h rozsvítí se příslušná kontrolka.	● 8h rozsvítí se příslušná kontrolka.	Časovač zrušen, kontrolky zhasnou.
HU.	Időzítő gomb: opcionális, az időzítő idő beállításához.	● 2h a megfelelő jelzőfény kigyullad.	● 4h a megfelelő jelzőfény kigyullad.	● 8h a megfelelő jelzőfény kigyullad.	Az időzítő törlődik, a jelzőlámpák kialszanak.
RO.	Buton temporizator: opțional, pentru setarea unui timp de temporizare.	● 2h indicatorul luminos corespunzător se aprinde.	● 4h indicatorul luminos corespunzător se aprinde.	● 8h indicatorul luminos corespunzător se aprinde.	Timer anulat, indicatoarele luminoase se sting.
PL.	Przycisk timera: opcjonalny, do ustawiania czasu timera.	● 2h zaświeci się odpowiedni wskaźnik.	● 4h zaświeci się odpowiedni wskaźnik.	● 8h zaświeci się odpowiedni wskaźnik.	Timer anulowany, lampki kontrolne gasną.
DK.	Timer-knap: valgfri, til indstilling af en timer-tid.	● 2h den tilsvarende indikatorlampe tændes.	● 4h den tilsvarende indikatorlampe tændes.	● 8h den tilsvarende indikatorlampe tændes.	Timer annulleret, indikatorlys slukkes.
AR.	زر المؤقت: اختياري، لضبط وقت المؤقت.	● 2h يضيء ضوء المؤشر المقابل.	● 4h يضيء ضوء المؤشر المقابل.	● 8h يضيء ضوء المؤشر المقابل.	تم إلغاء المؤقت، تطفئ أضواء المؤشر.

				
FR.	Bouton veilleuse : allumer et régler la veilleuse.	Allumage de la veilleuse, couleurs changeantes (7 couleurs).	À l'affichage de la couleur souhaitée, appuyez pour fixer la couleur.	Arrêt de la veilleuse.
EN.	Nightlight button: turn on and adjust nightlight.	Nightlight illumination, changing colors (7 colors).	When the desired color is displayed, press to set the color.	Nightlight switches off.
DE.	Nachtlichttaste: Einschalten und Einstellen des Nachtlichts.	Einschalten des Nachtlichts, Farbwechsel (7 Farben).	Bei Anzeige der gewünschten Farbe drücken, um die Farbe zu fixieren.	Abschaltung der Nachttischlampe.
NL.	Knop voor waakvlam: Waakvlam inschakelen en afstellen.	Nachtlampje, veranderende kleuren (7 kleuren).	Wanneer de gewenste kleur wordt weergegeven, drukt u op om de kleur in te stellen.	Nachtlampje uit.
ES.	Botón de la luz nocturna: enciende y ajusta la luz nocturna.	Luz nocturna, colores cambiantes (7 colores).	Cuando aparezca el color deseado, pulse para fijarlo.	Luz nocturna apagada.
IT.	Pulsante luce pilota: accende e regola la luce pilota.	Luce notturna, colori cangianti (7 colori).	Quando viene visualizzato il colore desiderato, premere per impostarlo.	Luce notturna spenta.
PT.	Botão da luz piloto: ligar e regular a luz piloto.	Luz de presença, cores variáveis (7 cores).	Quando a cor pretendida for apresentada, prima para definir a cor.	Luz de presença apagada.
CZ.	Tlačítko pilotního světla: zapnutí a nastavení pilotního světla.	Noční světlo, měnící barvy (7 barev).	Když se zobrazí požadovaná barva, stiskněte tlačítko pro nastavení barvy.	Vypnutá pilotní kontrolka.
HU.	Gyújtólámpa gomb: bekapcsolja és beállítja a gyújtólámpát.	Éjjeli fény, változó színű (7 szín).	Amikor a kívánt szín megjelenik a kijelzőn, nyomja meg a szín beállításához.	Gyújtólámpa kikapcsolva.
RO.	Buton pentru lumina pilotului: porniți și reglați lumina pilotului.	Lumină de noapte, culori schimbătoare (7 culori).	Când culoarea dorită este afișată, apăsați pentru a seta culoarea.	Lumină de noapte stinsă.
PL.	Przycisk lampki kontrolnej: włączanie i regulacja lampki kontrolnej.	Lampka nocna, zmieniające się kolory (7 kolorów).	Po wyświetleniu żadanego koloru naciśnij przycisk , aby ustawić kolor.	Lampka kontrolna wyłączona.
DK.	Pilotlysknap: tænd og juster pilotlyset.	Natlys, skiftende farver (7 farver).	Når den ønskede farve vises, skal du trykke på for at indstille farven.	Pilotlyset er slukket.
AR.	زر الضوء الدليلي: يقوم بتشغيل وإطفاء الضوء الدليلي.	إضاءة ليلية، ألوان متغيرة (7 ألوان).	عندما يتم عرض اللون المطلوب، اضغط لضبط اللون.	إطفاء ضوء الطيار.

**VIDER L'HUMIDIFICATEUR · EMPTYING THE HUMIDIFIER · LEEREN DES LUFTBEFEUCHTERS
LEEGMAKEN VAN DE LUCHTBEVOCHTIGER · VACIADO DEL HUMIDIFICADOR
SVUOTAMENTO DELL'UMIDIFICATORE · ESVAZIAR O HUMIDIFICADOR · VYPRÁZDNĚNÍ ZVLHČOVAČE
ÜRİTSE KI A PÁRÁSÍTÓ · GOLIŤI UMIDIFICATORUL · OPRÓZNIĆ NAWILŻACZ
TØM LUFTFUGTEREN · تفريغ جهاز ترطيب الجو**

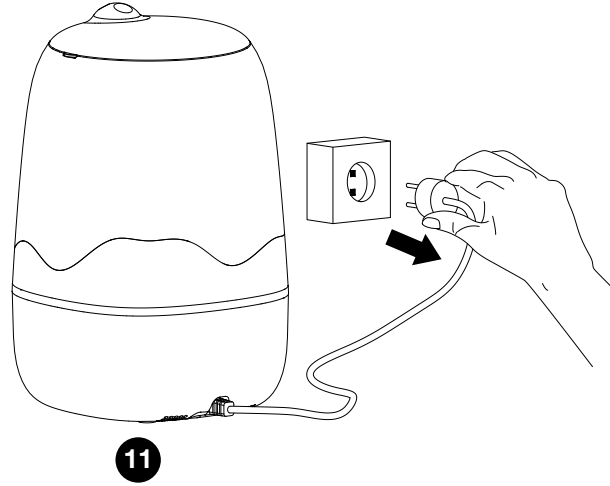
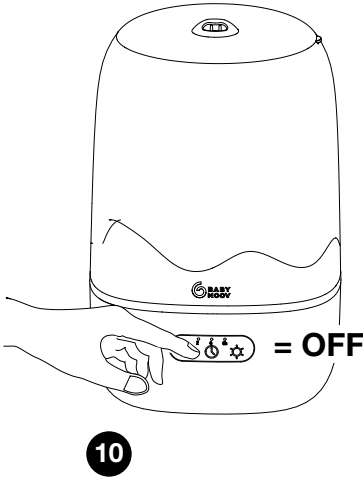

FR. _____
10. & 11. Éteindre l'humidificateur en appuyant sur le bouton ON/OFF et débrancher la prise de l'appareil.

NL. _____
10. & 11. Schakel de luchtbevochtiger uit door op de AAN/UIT-knop te drukken en trek de stekker van het apparaat uit het stopcontact.

PT. _____
10. & 11. Desligar o humidificador premindo o botão LIGAR / DESLIGAR e retirar a ficha da tomada.

RO. _____
10. & 11. Oprîți umidficatorul apăsând pe butonul de pornire/oprire și deconectați aparatul de la priză.

AR. _____
10. & 11. اطفئ الجهاز بالضغط على المفتاح تشغيل/إيقاف، ثم افصل قابس الجهاز عن مأخذ التيار.

EN. _____
10. & 11. Turn off the humidifier by pressing the ON/OFF button and unplug the device.

ES. _____
10. & 11. Apague el humidificador presionando el botón ON/OFF y desconecte el enchufe del aparato.

CZ. _____
10. & 11. Stisknutím tlačítka ON/OFF vypněte zvlhčovač a odpojte přístroj od zdroje napájení.

PL. _____
10. & 11. Wyłącz nawilżacz, naciskając przycisk WŁĄCZ/WYŁĄCZ, i odłącz urządzenie od zasilania.

DE. _____
10. & 11. Schalten Sie den Luftbefeuchter aus, indem Sie die EIN/AUS-Taste drücken, und ziehen Sie den Stecker des Geräts heraus.

IT. _____
10. & 11. Spegner e l'umidificatore premendo il pulsante ON/OFF e staccare la spina dell'apparecchio.

HU. _____
10. & 11. Nyomja meg a Be-kikapcsoló gombot a párásító kikapcsolásához, majd válassza le a készüléket a tápforrásról.

DK. _____
10. & 11. Sluk for luftfugteren ved at trykke på tænd/sluk-knappen, og træk apparatets stik ud.

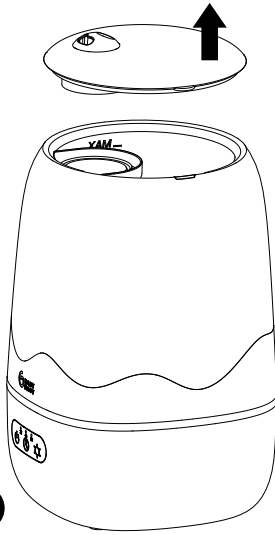

12

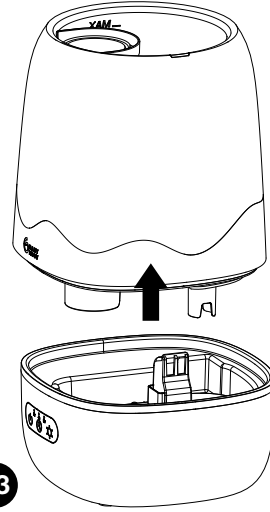

13

FR. _____

12. & 13. Retirer le couvercle.
Enlever le réservoir d'eau de sa base.

NL. _____

12. & 13. Verwijder het deksel.
Verwijder de watertank van zijn basis.

PT. _____

12. & 13. Retirar a tampa.
Retirar o reservatório de água da sua base.

RO. _____

12. & 13. Scoateți capacul.
Scoateți rezervorul de apă de la baza sa.

AR. _____

12. & 13. انزع الغطاء.
افصل خزان الماء عن قاعدته.

EN. _____

12. & 13. Remove the cover.
Remove the water tank from its base.

ES. _____

12. & 13. Retire la cubierta.
Retire el depósito de agua de su base.

CZ. _____

12. & 13. Sejměte kryt.
Vyjměte nádržku na vodu ze základny.

PL. _____

12. & 13. Zdejmij pokrywę.
Zdejmij zbiornik wody z podstawy.

DE. _____

12. & 13. Nehmen Sie den Deckel ab.
Entfernen Sie den Wassertank von seiner Basis.

IT. _____

12. & 13. Rimuovere la copertura.
Rimuovere il serbatoio d'acqua dalla sua base.

HU. _____

12. & 13. Vegye le a fedelet.
Vegye le a víztartályt a talapzatáról.

DK. _____

12. & 13. Fjern dækslet.
Fjern vandtanken fra dens base.

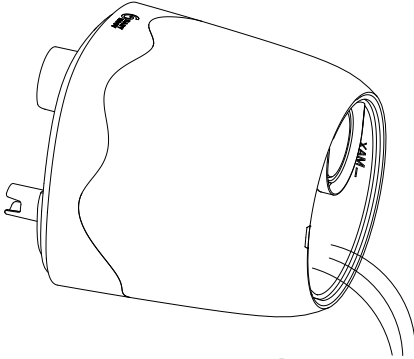

14

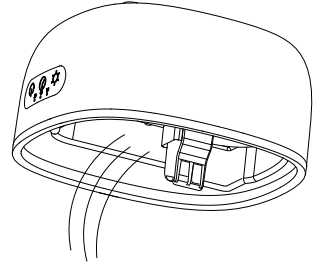

15

FR. _____
14. & 15. Vider l'eau du réservoir et de la base en prenant garde aux boutons et à la prise. Ensuite, essuyer les gouttes qui restent à l'aide d'un tissu doux.

NL. _____
14. & 15. Maak het water uit de tank en de basis leeg let op de knoppen en de stekker. Veeg vervolgens eventuele overgebleven druppels weg met een zachte doek.

PT. _____
14. & 15. Esvazie a água do reservatório e da base, tendo o cuidado de não danificar os botões e a ficha. Em seguida, limpe as gotas restantes com um pano macio.

RO. _____
14. & 15. Scurgeți apa din rezervor și din bază, având grijă să nu deteriorați butoanele și fișa. Apoi ștergeți picăturile rămase cu o cârpă moale.

AR. _____
14. & 15. صفى الماء من الخزان والقاعدة، مع الحرص على عدم إتلاف الأزرار والقابس. وبعد ذلك، امسح القطرات المتبقية بواسطة قطعة قماش ناعمة.

EN. _____
14. & 15. Empty the water from the tank and the base taking care to avoid buttons and plug. Then, wipe off any remaining drops with a soft cloth.

ES. _____
14. & 15. Vacíe el agua del depósito y la base teniendo cuidado con los botones y el enchufe. Luego, limpie las gotas restantes con un paño suave.

CZ. _____
14. & 15. Vypusťte vodu z nádržky a základny a dávejte pozor, abyste nepoškodili tlačítka a zástrčku. Poté otřete zbylé kapky měkkým hadříkem.

PL. _____
14. & 15. Spuść wodę ze zbiornika i podstawy, uważając, aby nie uszkodzić przycisków i wtyczki. Następnie wytrzyj pozostałe krople miękką ściereczką.

DE. _____
14. & 15. Entleeren Sie das Wasser aus dem Tank und der Basis und achten Sie dabei auf die Knöpfe und den Stecker. Wischen Sie dann verbleibende Tropfen mit einem weichen Tuch ab.

IT. _____
14. & 15. Svuotare l'acqua dal serbatoio e dalla base facendo attenzione alle manopole e al connettore. Quindi, pulire le gocce rimanenti con un panno morbido.

HU. _____
14. & 15. Engedje le a vizet a tartályból és az alapból, ügyelve arra, hogy a gombok és a dugó ne sérüljenek meg. Ezután törölje le a maradék cseppeket egy puha ruhával.

DK. _____
14. & 15. Tøm vandet ud af tanken og bunden, og pas på ikke at beskadige knapperne og stikket. Tør derefter eventuelle resterende dråber væk med en blød klud.

EN CAS DE NON-UTILISATION PROLONGÉE · DURING EXTENDED NON-USE
WÄHREND LÄNGERER NICHTBENUTZUNG · BIJ LANGDURIG NIET-GEBRUIK · EN CASO DE NO USO PROLONGADO
IN CASO DI NON UTILIZZO PROLONGATO · EM CASO DE NÃO UTILIZAÇÃO PROLONGADA
V PŘÍPADĚ DELŠÍHO NEPOUŽÍVÁNÍ PŘÍSTROJE · HOSSZABB HASZNÁLATON KÍVÜL HELYEZÉS ESETÉN
ÎN CAZ DE NEUTILIZARE ÎNDELUNGATĂ · W PRZYPADKU DŁUGIEGO NIEUŻYWANIA
HVIS DU IKKE BRUGER APPARATET I LÆNGERE TID · عند عدم استخدام الجهاز لفترة طويلة

FR. _____

- Suivez les instructions de nettoyage et de détartrage lorsque l'humidificateur n'est pas utilisé pendant une longue période.
- Séchez complètement l'humidificateur avant de le ranger. **NE PAS** ranger l'humidificateur avec de l'eau à l'intérieur de la base ou du réservoir d'eau.
- Emballez l'appareil dans sa boîte d'origine et rangez-le dans un endroit frais et sec.

NL. _____

- Volg de instructies voor reiniging en ontkalking wanneer de luchtbevochtiger gedurende langere tijd niet wordt gebruikt.
- Droog de luchtbevochtiger volledig voordat u deze opbergt. Berg de luchtbevochtiger **NIET** op met water in de basis of de watertank.
- Verpak het apparaat in de originele doos en bewaar het op een koele, droge plaats.

PT. _____

- Siga as instruções de limpeza e descalcificação se o humidificador não for utilizado durante um longo período de tempo.
- Seque completamente o humidificador antes de o guardar. **NÃO** guardar o humidificador com água dentro da base ou do reservatório de água.
- Embale o aparelho na sua caixa original e guarde-o num local fresco e seco.

RO. _____

- Urmați instrucțiunile de curățare și de îndepărtare a calcareului când umidificatorul nu este utilizat cu perioadă lungă.
- Uscați complet umidificatorul înainte de depozitare. **NU** depozitați umidificatorul cu apă în interiorul bazei sau al rezervorului de apă.
- Ambalați aparatul în cutia sa originală și depozitați-l într-un loc răcoros și uscat.

AR. _____

- نفذ تعليمات التنظيف وإزالة التكلس عندما لا تستخدم جهاز ترطيب الجو لفترة طويلة.
- جفف جهاز ترطيب الجو تماماً قبل تخزينه. لا تقم بتخزين جهاز ترطيب الجو دون إفراغ الماء الموجود في قاعدته أو في الخزّان.
- وُصّب الجهاز في تغليفه الأصلي وحُزّنه في مكان بارد وجاف.

EN. _____

- Follow cleaning and descaling instructions when the humidifier is not used for an extended period.
- Completely dry the humidifier before storing. **DO NOT** store the humidifier with water inside the base or water tank
- Pack the device in its original box and store it in a cool, dry place.

ES. _____

- Siga las instrucciones de limpieza y desincrustación cuando el humidificador no se use durante un período prolongado.
- Seque completamente el humidificador antes de guardarlo. **NO** guarde el humidificador con agua dentro de la base o el depósito de agua.
- Envuelva el aparato en su caja original y guárdelo en un lugar fresco y seco.

CZ. _____

- V případě delšího nepoužívání přístroje postupujte podle pokynů k čištění a odstranění vodního kamene.
- Před uložením zvlhčovače ho pečlivě osušte. Zvlhčovač **NIKDY NEUKLÁDEJTE** s vodou uvnitř podstavce nebo v nádobě na vodu.
- Přístroj uložte do jeho původního obalu a skladujte na chladném a suchém místě.

PL. _____

- Podstępuj według instrukcji czyszczenia i odkamieniania, kiedy nawilżacz nie jest używany przed dłuższy czas.
- Całkowicie wysusz nawilżacz, jeśli chcesz go przechowywać. **NIE** przechowuj nawilżacza z wodą wewnątrz jego podstawy lub zbiornika.
- Zapakuj urządzenie do oryginalnego pudełka i przechowuj je w chłodnym i suchym miejscu.

DE. _____

- Befolgen Sie die Anweisungen zur Reinigung und Entkalkung, wenn der Luftbefeuchter über einen längeren Zeitraum nicht verwendet wird.
- Trocknen Sie den Luftbefeuchter vollständig, bevor Sie ihn lagern. **LAGERN SIE** den Luftbefeuchter NICHT mit Wasser in der Basis oder im Wassertank.
- Verpacken Sie das Gerät in seiner Originalverpackung und lagern Sie es an einem kühlen, trockenen Ort.

IT. _____

- Seguire le istruzioni di pulizia e decalcificazione quando l'umidificatore non viene utilizzato per un lungo periodo.
- Asciugare completamente l'umidificatore prima di riparlo. **NON** riporre l'umidificatore con acqua all'interno della base o del serbatoio d'acqua.
- Imballare l'apparecchio nella sua scatola originale e riporlo in un luogo fresco e asciutto.

HU. _____

- Kövesse a tisztítási és vízkőmentesítési utasításokat, ha hosszabb ideig nem használja a párástót.
- Tárolás előtt szárítsa meg teljesen a párástót. **NE** tárolja a párástót úgy, hogy az alapban vagy a víztartályban víz van.
- Csomagolja a készüléket az eredeti dobozába, valamint tárolja azt hűvös és száraz helyen.

DK. _____

- Følg rengørings- og afkalkningsvejledningen, når luftfugteren ikke bliver brugt i en længere periode.
- Tør luftfugteren helt af inden opbevaring. Opbevar **IKKE** luftfugteren med vand inde i basen eller i vandtanken.
- Pak apparatet ned i den originale æske, og opbevar det på et koligt og tørt sted.

FR. TABLEAU DES PANNES ET SOLUTIONS

Problème	Solutions
Pas de vapeur d'eau et d'humidité	<ul style="list-style-type: none"> · Câble d'alimentation : débranchez et réessayez. · Installation du réservoir : assurez-vous que le réservoir est correctement placé. · La surface du transducteur est sale : nettoyez le transducteur avec la brosse.
L'air souffle mais la vapeur d'eau n'est pas produite	<ul style="list-style-type: none"> · Excès d'eau : retirez une certaine quantité d'eau du réservoir. · Le réservoir peut contenir des résidus de détergent et/ou des ingrédients huileux provenant de produits cosmétiques, etc. Lavez le réservoir et essayez à nouveau. · La surface du transducteur est sale : nettoyez le transducteur avec la brosse. · Si vous utilisez de l'eau dure, remplacez-la par de l'eau plus douce. · Le réservoir d'eau est éloigné de la base ou mal placé : assurez-vous de bien placer le réservoir sur la base.
Niveau d'humidité bas	<ul style="list-style-type: none"> · La surface du transducteur est sale : nettoyez le transducteur avec la brosse. · L'eau dans l'appareil est trop froide : remplacez l'eau par de l'eau fraîche, mais pas froide.
L'humidité a une mauvaise odeur	<ul style="list-style-type: none"> · Mauvais entretien ou eau sale : nettoyez soigneusement le produit et remplissez-le à nouveau avec de l'eau fraîche.
De la poussière blanche se forme sur les meubles	<ul style="list-style-type: none"> · L'eau dure peut déposer un certain type de poussière. Les poussières présentes dans l'air se déposent également en raison de l'humidité accrue de la pièce. Utilisez de l'eau distillée si cela devient gênant.
L'appareil a cessé de fonctionner	<ul style="list-style-type: none"> · Par mesure de sécurité, l'appareil s'éteint lorsqu'il n'y a plus d'eau. Débranchez l'appareil et remplissez à nouveau le réservoir.
L'eau s'accumule à l'extérieur de l'appareil ou de la zone qui l'entoure	<ul style="list-style-type: none"> · Saturation de l'humidité : éteignez l'appareil le temps que le niveau d'humidité diminue. · L'appareil n'est pas à niveau et l'eau s'accumule : débranchez l'appareil et placez-le sur une surface plane. Dirigez la vapeur loin des objets. Élevez l'appareil sur une surface plane résistante à l'eau, à 60-90 cm du sol.
L'eau s'égoutte lors du remplissage	<ul style="list-style-type: none"> · De l'eau reste au fond du réservoir. Evacuez l'eau en excès puis essuyez le réservoir.
Augmentation du niveau sonore	<ul style="list-style-type: none"> · L'appareil doit être placé sur une surface plane, horizontale et dure. Veillez à ce qu'il ne soit pas sur une surface molle.
Pas de réaction au contact du bouton	<ul style="list-style-type: none"> · Le réservoir d'eau manque d'eau : remplissez le réservoir. · Le réservoir d'eau est éloigné de la base ou mal placé : remplacez le réservoir sur la base. · Le câble d'alimentation n'est pas inséré dans la prise : insérez le câble d'alimentation dans la prise.

EN. TROUBLESHOOTING & SOLUTIONS

Problem	Solutions
No water vapor and humidity	<ul style="list-style-type: none"> · Power cord: unplug and try again. · Tank installation: ensure the tank is correctly placed. · Transducer surface is dirty: clean the transducer using the brush.
Air blows but no water vapor is produced	<ul style="list-style-type: none"> · Excess water: remove some water from the tank. · The tank may contain detergent residue and/or oily ingredients from cosmetics, etc. Wash the tank and try again. · Transducer surface is dirty: clean the transducer using the brush. · If using hard water, replace it with softer water. · The water tank is far from the base or improperly placed: ensure the tank is properly placed on the base.
Low humidity level	<ul style="list-style-type: none"> · Transducer surface is dirty: clean the transducer using the brush. · Water in the device is too cold: replace with fresh, but not cold, water.
Unpleasant odor in humidity	<ul style="list-style-type: none"> · Poor maintenance or dirty water: thoroughly clean the product and refill with fresh water.
White dust forms on furniture	<ul style="list-style-type: none"> · Hard water can deposit a certain type of dust. Airborne dust also settles due to increased room humidity. Use distilled water if this becomes bothersome
The device has stopped working	<ul style="list-style-type: none"> · As a safety measure, the device shuts off when there is no water. Unplug the device and refill the tank.
Water accumulates outside the device or surrounding area	<ul style="list-style-type: none"> · Humidity saturation: turn off the device until humidity levels decrease. · The device is not level and water accumulates: unplug the device and place it on a flat, horizontal, and hard surface. Ensure it is not on a soft surface. Raise the device on a water-resistant, flat surface, 60-90 cm above the ground.
Water drips during filling	<ul style="list-style-type: none"> · Water remains at the bottom of the tank. Drain excess water and wipe the tank.
Increased noise level	<ul style="list-style-type: none"> · The device should be placed on a flat, horizontal, and hard surface. Ensure it is not on a soft surface.
No response when pressing the button	<ul style="list-style-type: none"> · Water tank is low: refill the tank. · Water tank is far from the base or improperly placed: re-position the tank on the base. · Power cord is not plugged into the socket: insert the power cord into the socket.

DE. FEHLERBEHEBUNG & LÖSUNGEN

Störung	Lösungen
Kein Wasserdampf und keine Luftfeuchtigkeit	<ul style="list-style-type: none"> · Netzkabel: Ziehen Sie den Stecker heraus und versuchen Sie es erneut. · Tankinstallation: Stellen Sie sicher, dass der Tank richtig platziert ist. · Die Oberfläche des Wandlers ist verschmutzt: Reinigen Sie den Wandler mit der Bürste.
Die Luft bläst, aber es wird kein Wasserdampf erzeugt	<ul style="list-style-type: none"> · Überschüssiges Wasser: Entfernen Sie etwas Wasser aus dem Tank. · Der Tank kann Rückstände von Reinigungsmitteln und/oder öligen Inhaltsstoffen aus Kosmetika usw. enthalten. Reinigen Sie den Tank und versuchen Sie es erneut. · Die Oberfläche des Wandlers ist verschmutzt: Reinigen Sie den Wandler mit der Bürste. · Wenn Sie hartes Wasser verwenden, ersetzen Sie es durch weiches Wasser. · Der Wassertank ist weit von der Basis entfernt oder falsch platziert: Stellen Sie sicher, dass der Tank richtig auf der Basis platziert ist.
Niedriger Feuchtigkeitsgrad	<ul style="list-style-type: none"> · Die Oberfläche des Wandlers ist verschmutzt: Reinigen Sie den Wandler mit der Bürste. · Das Wasser im Gerät ist zu kalt: Ersetzen Sie es durch frisches, aber nicht kaltes Wasser.
Unangenehmer Geruch in der Luftfeuchtigkeit	<ul style="list-style-type: none"> · Schlechte Wartung oder schmutziges Wasser: Reinigen Sie das Produkt gründlich und füllen Sie es mit frischem Wasser auf.
Auf Möbeln bildet sich weißer Staub	<ul style="list-style-type: none"> · Hartes Wasser kann einen bestimmten Staub ablagern. Lufttragener Staub setzt sich auch aufgrund der erhöhten Raumfeuchtigkeit ab. Verwenden Sie destilliertes Wasser, wenn dies störend wird.
Das Gerät hat aufgehört zu funktionieren	<ul style="list-style-type: none"> · Aus Sicherheitsgründen schaltet sich das Gerät aus, wenn kein Wasser vorhanden ist. Ziehen Sie den Stecker des Geräts heraus und füllen Sie den Tank erneut.
Wasser sammelt sich außerhalb des Geräts oder im umgebenden Bereich	<ul style="list-style-type: none"> · Feuchtigkeitssättigung. Schalten Sie das Gerät aus, bis die Luftfeuchtigkeit abnimmt. · Das Gerät ist nicht waagrecht und Wasser sammelt sich: Ziehen Sie den Stecker des Geräts heraus und stellen Sie es auf eine ebene, horizontale und harte Oberfläche. Stellen Sie sicher, dass es sich nicht auf einer weichen Oberfläche befindet.
Wasser tropft beim Befüllen	<ul style="list-style-type: none"> · Wasser bleibt am Boden des Tanks. Entleeren Sie überschüssiges Wasser und wischen Sie den Tank ab.
Erhöhter Geräuschpegel	<ul style="list-style-type: none"> · Das Gerät sollte auf einer flachen, horizontalen und harten Oberfläche platziert werden. Stellen Sie sicher, dass es sich nicht auf einer weichen Oberfläche befindet.
Keine Reaktion beim Drücken der Taste	<ul style="list-style-type: none"> · Der Wassertank ist fast leer: Füllen Sie den Tank nach. · Der Wassertank ist weit von der Basis entfernt oder falsch platziert: Platzieren Sie den Tank wieder auf der Basis. · Das Netzkabel ist nicht in die Steckdose eingesteckt: Stecken Sie das Netzkabel in die Steckdose.

NL. FOUTMELDINGEN & OPLOSSINGEN

Probleem	Oplossingen
Geen waterdamp en vochtigheid	<ul style="list-style-type: none"> · Stroomkabel: steek de stekker uit en probeer opnieuw. · Tankinstallatie: zorg ervoor dat de tank correct geplaatst is. · Het oppervlak van de transducer is vuil: maak de transducer schoon met de borstel.
De lucht blaast, maar er wordt geen waterdamp geproduceerd	<ul style="list-style-type: none"> · Te veel water: verwijder wat water uit de tank. · De tank kan resten van reinigingsmiddelen en/of olieachtige ingrediënten bevatten van cosmetica, enz. Reinig de tank en probeer opnieuw. · Het oppervlak van de transducer is vuil: maak de transducer schoon met de borstel. · Als u hard water gebruikt, vervang dit dan door zachter water of gedemineraliseerd water · De watertank staat ver van de basis of is verkeerd geplaatst: zorg ervoor dat de tank correct op de basis geplaatst is.
Laag vochtigheidsniveau	<ul style="list-style-type: none"> · Het oppervlak van de transducer is vuil: maak de transducer schoon met de borstel. · Het water in het apparaat is te koud: vervang het door vers lauw water.
Onaangename geur in de luchtvochtigheid	<ul style="list-style-type: none"> · Slecht onderhoud of vuil water: reinig het product grondig en vul het opnieuw met vers water.
Er vormt zich wit stof op meubels	<ul style="list-style-type: none"> · Hard water kan een bepaald soort stof afzetten. Stofdeeltjes in de lucht slaan ook neer vanwege de verhoogde luchtvochtigheid in de kamer. Gebruik gedistilleerd water als dit hinderlijk wordt.
Het apparaat is gestopt met werken	<ul style="list-style-type: none"> · Trek de stekker van het apparaat uit en vul de tank opnieuw. Voor de veiligheid schakelt het apparaat uit wanneer er geen water meer is.
Water hoopt zich op buiten het apparaat of in het omringende gebied	<ul style="list-style-type: none"> · Vochtigheidssaturatie. Schakel het apparaat uit totdat de luchtvochtigheid afneemt. · Het apparaat staat niet waterpas en water hoopt zich op: trek de stekker van het apparaat uit en plaats het op een vlak, horizontaal en hard oppervlak. Zorg ervoor dat het niet op een zacht oppervlak staat.
Water druppelt bij het vullen	<ul style="list-style-type: none"> · Er blijft water op de bodem van de tank. Verwijder overtollig water en veeg de tank droog.
Verhoogd geluidsniveau	<ul style="list-style-type: none"> · Het apparaat moet op een vlak, horizontaal en hard oppervlak geplaatst worden. Zorg ervoor dat het niet op een zacht oppervlak staat.
Geen reactie bij het indrukken van de knop	<ul style="list-style-type: none"> · De watertank is bijna leeg: vul de tank bij. · De watertank staat ver van de basis of is verkeerd geplaatst: plaats de tank terug op de basis. · De voedingskabel is niet in het stopcontact gestoken: steek de voedingskabel in het stopcontact.

ES. RESOLUCIÓN DE PROBLEMAS Y SOLUCIONES

Problema	Solución
Sin vapor de agua y humedad	<ul style="list-style-type: none"> · Cable de alimentación: desenchufe y vuelva a intentarlo. · Instalación del depósito: asegúrese de que el depósito esté colocado correctamente. · La superficie del transductor está sucia: limpie el transductor con el cepillo.
El aire sopla pero no se produce vapor de agua	<ul style="list-style-type: none"> · Exceso de agua: retire una cierta cantidad de agua del depósito. · El depósito puede contener residuos de detergentes y/o ingredientes oleosos de cosméticos, etc. Limpie el depósito y vuelva a intentarlo. · La superficie del transductor está sucia: limpie el transductor con el cepillo. · Si usa agua dura, cámbiela por agua más suave. · El depósito de agua está lejos de la base o mal colocado: asegúrese de colocar correctamente el depósito en la base.
Bajo nivel de humedad	<ul style="list-style-type: none"> · La superficie del transductor está sucia: limpie el transductor con el cepillo. · El agua en el aparato está demasiado fría: cámbiela por agua fresca, pero no fría.
El vapor tiene mal olor	<ul style="list-style-type: none"> · Mantenimiento deficiente o agua sucia: limpie el producto cuidadosamente y llénelo nuevamente con agua fresca.
Se forma polvo blanco en los muebles	<ul style="list-style-type: none"> · El agua dura puede depositar un tipo de polvo. Los polvos presentes en el aire también se depositan debido a la mayor humedad de la habitación. Use agua destilada si esto se vuelve molesto.
El aparato dejó de funcionar	<ul style="list-style-type: none"> · Por seguridad, el aparato se apaga cuando no hay agua. Desenchufe el aparato y vuelva a llenar el depósito.
El agua se acumula fuera del aparato o en el área circundante	<ul style="list-style-type: none"> · Saturación de humedad: apague el aparato hasta que la humedad disminuya. · El aparato no está nivelado y el agua se acumula: desenchufe el aparato y colóquelo sobre una superficie plana. Dirija el vapor lejos de los objetos. Eleve el aparato sobre una superficie plana resistente al agua, a 60-90 cm del suelo.
El agua gotea al llenar	<ul style="list-style-type: none"> · Queda agua en el fondo del depósito. Vacíe el exceso de agua y seque el depósito.
Aumento del nivel de ruido	<ul style="list-style-type: none"> · El aparato debe colocarse sobre una superficie plana, horizontal y dura. Asegúrese de que no esté sobre una superficie suave.
Sin reacción al presionar el botón	<ul style="list-style-type: none"> · El depósito de agua está casi vacío: llénalo. · El depósito de agua está lejos de la base o mal colocado: vuelva a colocar el depósito en la base. · El cable de alimentación no está enchufado: conéctelo al enchufe.

IT. RISOLUZIONE DEI PROBLEMI E SOLUZIONI

Problema	Soluzioni
Nessun vapore d'acqua e umidità	<ul style="list-style-type: none"> · Cavo di alimentazione: scollegare e riprovare. · Installazione del serbatoio: assicurarsi che il serbatoio sia posizionato correttamente. · La superficie del trasduttore è sporca: pulire il trasduttore con il pennello.
L'aria soffia ma non viene prodotto vapore d'acqua	<ul style="list-style-type: none"> · Eccesso d'acqua: rimuovere una certa quantità di acqua dal serbatoio. · Il serbatoio potrebbe contenere residui di detersivi e/o ingredienti oleosi da cosmetici, ecc. Pulire il serbatoio e riprovare. · La superficie del trasduttore è sporca: pulire il trasduttore con il pennello. · Se si utilizza acqua dura, sostituirla con acqua più morbida. · Il serbatoio d'acqua è lontano dalla base o mal posizionato: assicurarsi di posizionare correttamente il serbatoio sulla base.
Bassa umidità	<ul style="list-style-type: none"> · La superficie del trasduttore è sporca: pulire il trasduttore con il pennello. · L'acqua nell'apparecchio è troppo fredda: sostituirla con acqua fresca, ma non fredda.
L'umidità ha un cattivo odore	<ul style="list-style-type: none"> · Manutenzione scarsa o acqua sporca: pulire accuratamente il prodotto e riempirlo nuovamente con acqua fresca.
Si forma della polvere bianca sui mobili	<ul style="list-style-type: none"> · L'acqua dura può depositare un certo tipo di polvere. Anche le polveri presenti nell'aria si depositano a causa dell'aumento dell'umidità nella stanza. Utilizzare acqua distillata se diventa fastidioso.
L'apparecchio ha smesso di funzionare	<ul style="list-style-type: none"> · Per sicurezza, l'apparecchio si spegne quando non c'è più acqua. Scollegare l'apparecchio e riempire nuovamente il serbatoio.
L'acqua si accumula all'esterno dell'apparecchio o nella zona circostante	<ul style="list-style-type: none"> · Saturazione dell'umidità. Spegnerne l'apparecchio fino a quando l'umidità non diminuisce. · L'apparecchio non è a livello e l'acqua si accumula: Scollegare l'apparecchio e posizionarlo su una superficie piana. Dirigere il vapore lontano dagli oggetti. Sollevare l'apparecchio su una superficie piana resistente all'acqua, a 60-90 cm dal pavimento.
L'acqua gocciola durante il riempimento	<ul style="list-style-type: none"> · Rimane acqua sul fondo del serbatoio. Svuotare l'acqua in eccesso e asciugare il serbatoio.
Aumento del livello di rumore	<ul style="list-style-type: none"> · L'apparecchio deve essere posizionato su una superficie piana, orizzontale e dura. Assicurarsi che non sia su una superficie morbida.
Nessuna reazione alla pressione del pulsante	<ul style="list-style-type: none"> · Il serbatoio d'acqua è quasi vuoto: riempirlo. · Il serbatoio d'acqua è lontano dalla base o mal posizionato: riposizionare il serbatoio sulla base. · Il cavo di alimentazione non è inserito nella presa: inserire il cavo di alimentazione nella presa.

PT. IDENTIFICAÇÃO DE PROBLEMAS E SOLUÇÕES

Problema	Soluções
Ausência de vapor de água e de humidade	<ul style="list-style-type: none"> · Cabo de alimentação: desligar a ficha e tentar de novo. · Instalação do reservatório: certifique-se de que o reservatório está corretamente posicionado. · A superfície do transdutor está suja: limpar o transdutor com o pincel.
O ar sopra, mas não é produzido vapor de água	<ul style="list-style-type: none"> · Cabo de alimentação: desligar a ficha e tentar de novo. · O reservatório pode conter resíduos de detergente e/ou ingredientes oleosos de produtos cosméticos, etc. Lavar o reservatório e tentar de novo. · A superfície do transdutor está suja: limpar o transdutor com o pincel. · Se estiver a utilizar água dura, substitua-a por água mais macia. · O reservatório de água está demasiado afastado da base ou não está corretamente posicionado: certifique-se de que o reservatório de água está corretamente posicionado na base.
Nível de humidade baixo	<ul style="list-style-type: none"> · A superfície do transdutor está suja: limpar o transdutor com o pincel. · A água no aparelho está demasiado fria: substituir a água por água fresca, mas não fria.
A humidade tem um cheiro desagradável	<ul style="list-style-type: none"> · Manutenção deficiente ou água suja: limpar bem o produto e voltar a enchê-lo com água fresca.
Formação de pó branco nos móveis	<ul style="list-style-type: none"> · A água dura pode depositar um certo tipo de pó. O pó em suspensão no ar também se deposita devido ao aumento da humidade na divisão. Utilize água destilada se isto se tornar um problema.
O aparelho deixou de funcionar	<ul style="list-style-type: none"> · Por razões de segurança, o aparelho desliga-se quando fica sem água. Desligar o aparelho e voltar a encher o reservatório.
A água acumula-se no exterior do aparelho ou nas suas imediações	<ul style="list-style-type: none"> · Saturação da humidade. Desligar o aparelho até que o nível de humidade baixe. · O aparelho não está nivelado e há acumulação de água: desligue o aparelho da tomada e coloque-o numa superfície plana. Dirigir o vapor para longe dos objetos. Elevar o aparelho sobre uma superfície plana e resistente à água, a 60-90 cm do chão.
A água escorre durante o enchimento	<ul style="list-style-type: none"> · A água permanece no fundo do reservatório. Esvaziar o excesso de água e secar o reservatório.
Aumento do nível de ruído	<ul style="list-style-type: none"> · O aparelho deve ser colocado sobre uma superfície plana, nivelada e dura. Certifique-se de que não está sobre uma superfície macia.
Não há reação quando se toca no botão	<ul style="list-style-type: none"> · O reservatório de água está vazio: encher o reservatório. · O reservatório de água está demasiado afastado da base ou não está corretamente posicionado: voltar a colocar o reservatório na base. · O cabo de alimentação não está inserido na tomada: introduzir o cabo de alimentação na tomada.

CZ. ODSTRAŇOVÁNÍ PROBLÉMŮ A ŘEŠENÍ

Problém	Řešení
Přístroj nevytváří vodní páru a vlhkost	<ul style="list-style-type: none"> · Napájecí kabel: odpojte a znovu připojte. · Osazení nádoby na vodu: zkontrolujte správné osazení nádoby. · Povrch transduktoru není čistý: očistěte transduktor štětcem.
Vzduch proudí ale žádná vodní pára	<ul style="list-style-type: none"> · Nadbytek vody: vylijte z nádoby trochu vody. · V nádobě se mohou nacházet zbytky vodního kamene a/nebo olejnaté částice z kosmetických prostředků. Vymyjte nádobu a zkuste znovu. · Povrch transduktoru není čistý: očistěte transduktor štětcem. · Používáte-li příliš tvrdou vodu, nahraďte ji vodou měkčejiší. · Nádoba na vodu je mimo podstavec nebo špatně osazená: zkontrolujte řádné osazení nádoby na podstavci.
Nízká vlhkost	<ul style="list-style-type: none"> · Povrch transduktoru není čistý: očistěte transduktor štětcem. · Voda v přístroji je příliš studená: nahraďte vodu čerstvou a méně studenou vodou.
Zvlhčený vzduch zapáchá	<ul style="list-style-type: none"> · Nedostatečná údržba nebo znečištěná voda: přístroj pečlivě vyčistěte a naplňte znovu čerstvou vodou.
Na nábytku se vytváří bílý povlak	<ul style="list-style-type: none"> · Tvrdá voda může vytvářet určitý druh prachu. Prachové částice ve vzduchu se ukládají také kvůli zvýšené vlhkosti v místnosti. Dochází-li k tomu v nadměrné míře, začněte používat destilovanou vodu.
Přístroj přestal fungovat	<ul style="list-style-type: none"> · V případě nedostatku vody se přístroj z bezpečnostních důvodů sám vypne. Odpojte přístroj a naplňte nádobu vodou.
Voda se hromadí na povrchu přístroje nebo v jeho okolí	<ul style="list-style-type: none"> · Nadměrná vlhkost. Vypněte přístroj na dobu, než vlhkost klesne. · Přístroj není ve vodorovné poloze a voda se hromadí: odpojte přístroj a postavte ho na rovnou plochu. Nasměrujte proud páry mimo okolní předměty. Postavte přístroj na nepromokavou rovnou plochu ve výšce 60 až 90 cm od podlahy.
Při plnění voda odkapává	<ul style="list-style-type: none"> · Na dně nádoby zůstává voda. Odlijte nadbytečnou vodu a nádobu osušte.
Zvýšená hlučnost	<ul style="list-style-type: none"> · Přístroj musí stát na rovné, pevné a vodorovné ploše. Přístroj nekladte na měkký povrch.
Tlačítko nereaguje	<ul style="list-style-type: none"> · V nádobě chybí voda: naplňte nádobu. · Nádoba na vodu je mimo podstavec nebo špatně osazená: umístěte správně nádobu na podstavec. · Napájecí kabel není zapojen do zásuvky: zapojte napájecí kabel do zásuvky.

HU. HIBAELHÁRÍTÁS ÉS MEGOLDÁSOK

Probléma	Megoldás
Nincs vízgőz és páratartalom	<ul style="list-style-type: none"> · Tápkábel: válassza le, majd próbálkozzon újra. · A tartály beszerelése: gondoskodjon arról, hogy a tartály megfelelően kerüljön behelyezésre. · A transzduktor felülete szennyezett. Tisztítsa meg a transzduktort az ecsettel.
A készülékből levegő áramlik, de nem képződik vízgőz	<ul style="list-style-type: none"> · Vízfelesleg: távolítsa el bizonyos mennyiségű vizet a tartályból. · A tartályban tisztítószert-maradványok és/vagy kozmetikai termékekből stb. származó olajos összetevők lehetnek jelen. Mossa ki a tartályt, és próbálkozzon újra. · A transzduktor felülete szennyezett. Tisztítsa meg a transzduktort az ecsettel. · Kemény víz használata esetén cserélje ki azt lágyabb vízzel. · A víztartály elmozdult az alapról, illetve nem megfelelően került behelyezésre: ellenőrizze, hogy a tartályt megfelelően helyezte az alapra.
Alacsony páratartalom	<ul style="list-style-type: none"> · A transzduktor felülete szennyezett. Tisztítsa meg a transzduktort az ecsettel. · A készülékben található víz túl hideg: cserélje ki a vizet friss, de nem hideg vízzel.
A pára kellemetlen szagú	<ul style="list-style-type: none"> · A karbantartás nem megfelelően került elvégzésre, illetve a víz szennyezett: tisztítsa ki alaposan a terméket, majd töltsse fel friss vízzel.
Fehér por rakódik le a bútorokra	<ul style="list-style-type: none"> · Kemény víz használata esetén bizonyos típusú por rakódhat le. A helyiség páratartalmának növekedése következtében a levegőben lévő por szintén lerakódik. Használjon desztillált vizet, ha ez a jelenség zavaróvá válik.
A készülék leállt	<ul style="list-style-type: none"> · Biztonsági okokból a készülék kikapcsol, ha már nincs benne víz. Válassza le a készüléket a tápellátásról, majd töltsse fel újra a tartályt.
A készülék külső felületén, illetve a készülék körül víz gyülemlik fel	<ul style="list-style-type: none"> · Páratartalom-telítettség. Kapcsolja ki a készüléket a páratartalom szint csökkenéséig. · A készülék nem áll egyenesen, és víz gyülemlik fel: válassza le a készüléket a tápellátásról, majd helyezze sík felületre. Irányítsa a párat a tárgytól távol. Emelje a készüléket sík, vízálló felületre, a talajtól 60–90 cm-re.
Újratöltés közben csöpög a víz	<ul style="list-style-type: none"> · A tartály alján víz marad. Űrítse ki a felesleges vizet, majd szárítsa meg a tartályt.
A zajsztint növekszik	<ul style="list-style-type: none"> · A készüléket sík, vízszintes és kemény felületre kell elhelyezni. Gondoskodjon róla, hogy a készülék ne puha felületen kerüljön elhelyezésre.
A készülék nem reagál a gombnyomásra	<ul style="list-style-type: none"> · A víztartályban nincs víz: töltsse fel a tartályt. · A víztartály elmozdult az alapról, illetve nem megfelelően került behelyezésre: helyezze vissza a tartályt az alapra. · A tápkábel nincs az aljzathoz csatlakoztatva: csatlakoztassa a tápkábelt az aljzathoz.

RO. DEPANARE ȘI SOLUȚII

Probleme	Soluție
Nu există vapori de apă și umiditate	<ul style="list-style-type: none"> · Cablul de alimentare: deconectați și reîncercați. · Instalarea rezervorului: asigurați-vă că rezervorul este plasat corect. · Suprafața traductorului este murdară: curățați traductorul cu pensula.
Lese aer, dar nu se produc vapori de apă	<ul style="list-style-type: none"> · Exces de apă: scoateți o parte din apă din rezervor. · Rezervorul poate conține reziduuri de detergent și/sau ingrediente uleioase provenite din produse cosmetice etc. Spălați rezervorul și încercați din nou. · Suprafața traductorului este murdară: curățați traductorul cu pensula. · Dacă folosiți apă dură, înlocuiți-o cu apă cu duritate mai scăzută. · Rezervorul de apă s-a îndepărtat de bază sau a fost plasat greșit: asigurați-vă că rezervorul este plasat corect pe bază.
Nivel de umiditate scăzut	<ul style="list-style-type: none"> · Suprafața traductorului este murdară: curățați traductorul cu pensula. · Apa din aparat este prea rece: înlocuiți apa cu apă proaspătă, însă nu rece.
Vaporii au un miros neplăcut	<ul style="list-style-type: none"> · Întreținere incorectă sau apă murdară: curățați bine produsul și reumpleți-l cu apă proaspătă.
Se depune praf alb pe mobilă	<ul style="list-style-type: none"> · Apa dură poate duce la depunerea unui anumit tip de praf. De asemenea, praful din aer se depune din cauza umidității ridicate din cameră. Folosiți apă distilată dacă acest lucru devine deranjant.
Aparatul s-a oprit	<ul style="list-style-type: none"> · Ca măsură de siguranță, aparatul se oprește când nu mai există apă. Deconectați aparatul și reumpleți rezervorul.
Apa se acumulează pe exteriorul aparatului sau în zona din jurul acestuia	<ul style="list-style-type: none"> · Saturație de umiditate. Opriți aparatul până când nivelul de umiditate scade. · Aparatul nu este așezat orizontal și se acumulează apa: deconectați aparatul și așezați-l pe o suprafață plană. Direcționați vaporii departe de obiecte. Ridicați aparatul pe o suprafață plană rezistentă la apă, la 60–90 cm de sol.
Apa se scurge la reumplere	<ul style="list-style-type: none"> · Rămâne apă pe fundul rezervorului. Evacuați apa în exces, apoi uscați rezervorul.
Creștere a nivelului sonor	<ul style="list-style-type: none"> · Aparatul trebuie să fie plasat pe o suprafață plană, orizontală și solidă. Aveți grijă să nu fie pe o suprafață moale.
Nicio reacție la apăsarea butonului	<ul style="list-style-type: none"> · Nu există apă în rezervorul de apă: umpleți rezervorul. · Rezervorul de apă s-a îndepărtat de bază sau a fost plasat greșit: Puneți la loc rezervorul pe bază. · Cablul de alimentare nu este introdus în priză: Introduceți cablul de alimentare în priză.

PL. ROZWIĄZYWANIE PROBLEMÓW I ROZWIĄZANIA

Problemy	Rozwiązania
Brak pary wodnej i wilgoci	<ul style="list-style-type: none"> · Kabel zasilający: odłącz i spróbuj ponownie. · Montaż zbiornika: upewnij się, że zbiornik jest prawidłowo ustawiony. · Powierzchnia przetwornika jest zabrudzona: wyczyść przetwornik za pomocą pędzla.
Powietrze przepływa, ale para wodna nie jest produkowana	<ul style="list-style-type: none"> · Nadmiar wody: wylej część wody ze zbiornika. · W zbiorniku mogą znajdować się pozostałości detergentu i/lub składniki oleiste pochodzące z produktów kosmetycznych itp. Umyj zbiornik i spróbuj ponownie. · Powierzchnia przetwornika jest zabrudzona: wyczyść przetwornik za pomocą pędzla. · Jeśli używasz twardej wody, zamień ją na wodę bardziej miękką. · Zbiornik wody jest oddalony od podstawy albo niepoprawnie ustawiony: ustaw zbiornik poprawnie na podstawie.
Niski poziom wilgoci	<ul style="list-style-type: none"> · Powierzchnia przetwornika jest zabrudzona: wyczyść przetwornik za pomocą pędzla. · Woda w urządzeniu jest za zimna: Wymień wodę na wodę chłodną, ale nie zimną.
Wilgoć ma nieprzyjemny zapach	<ul style="list-style-type: none"> · Niewłaściwa konserwacja albo brudna woda: wyczyść dokładnie produkt i ponownie napełnij chłodną wodą.
Biały kurz osadza się na meblach	<ul style="list-style-type: none"> · Twarda woda może powodować powstawanie pewnego typu osadu. Kurz znajdujący się w powietrzu osadza się również ze względu na podwyższoną wilgotność pomieszczenia. Jeśli staje się to uciążliwe, użyj wody destylowanej.
Urządzenie przestało działać	<ul style="list-style-type: none"> · Ze względów bezpieczeństwa urządzenie wyłącza się, kiedy nie ma już wody. Odłącz urządzenie z zasilania i ponownie napełnij zbiornik.
Woda gromadzi się na zewnątrz urządzenia lub dookoła niego	<ul style="list-style-type: none"> · Nadmiar wilgotności. Wyłącz urządzenie na pewien czas, żeby poziom wilgotności się obniżył. · Urządzenie nie jest wypoziomowane i gromadzi się woda: odłącz urządzenie od zasilania i umieść je na płaskiej powierzchni. Kieruj parę z dala od przedmiotów. Ustaw urządzenie na płaskiej i odpornej na wodę powierzchni, na wysokości 60-90 cm od podłogi.
Woda kapie podczas napełniania	<ul style="list-style-type: none"> · Resztki wody znajdują się w zbiorniku. Wylej nadmiar wody, a następnie wytrzyj zbiornik.
Podwyższony poziom hałasu	<ul style="list-style-type: none"> · Urządzenie powinno być ustawione na płaskiej, poziomej i twardej powierzchni. Dopilnuj, aby urządzenie nie stało na miękkiej powierzchni.
Brak reakcji po naciśnięciu przycisku	<ul style="list-style-type: none"> · W zbiorniku brakuje wody: napełnij zbiornik. · Zbiornik wody jest oddalony od podstawy albo niepoprawnie ustawiony: ponownie ustaw zbiornik na podstawie. · Kabel zasilający nie jest włożony do gniazdka: włóż kabel zasilający do gniazdka.

DK. FEJLFINDING OG LØSNINGER

Problemer	Løsning
Ingen vanddamp og fugtighed	<ul style="list-style-type: none"> · Strømkabel: træk stikket ud, og prøv igen. · Installation af tanken: sørg for, at tanken er placeret korrekt. · Transducerens overflade er beskidt: rengør transduceren med børsten.
Luften blæser, men der er ingen vanddamp	<ul style="list-style-type: none"> · Overskydende vand: fjern en vis mængde vand fra tanken. · Tanken kan indeholde rester af rengøringsmidler og/eller olieholdige ingredienser fra kosmetiske produkter osv. Vask tanken, og prøv igen. · Transducerens overflade er beskidt: rengør transduceren med børsten. · Hvis du bruger hårdt vand, skal du udskifte det med blødere vand. · Vandtanken er langt fra basen eller er placeret forkert: sørg for at placere tanken korrekt på basen.
Lavt fugtighedsniveau	<ul style="list-style-type: none"> · Transducerens overflade er beskidt: rengør transduceren med børsten. · Vandet i apparatet er for koldt: udskift vandet med frisk, men ikke koldt vand.
Fugtigheden lugter dårligt	<ul style="list-style-type: none"> · Dårlig vedligeholdelse eller beskidt vand: rengør produktet grundigt, og fyld det op igen med frisk vand.
Hvidt støv lægger sig på møblerne	<ul style="list-style-type: none"> · Hårdt vand kan aflejre en bestemt type støv. Støv i luften kan også aflejre sig pga. øget fugtighed i rummet. Brug destilleret vand, hvis det bliver generende.
Apparatet fungerer ikke mere	<ul style="list-style-type: none"> · Af sikkerhedshensyn slukker apparatet, når der ikke er mere vand i. Tag stikket ud af stikkontakten, og fyld tanken igen.
Vandet samler sig udenfor apparatet eller i området omkring det	<ul style="list-style-type: none"> · Fugtmætning. Sluk for apparatet, mens fugtighedsniveauet falder. · Apparatet er ikke i vater, og der samler sig vand: tag stikket ud af stikkontakten, og placer apparatet på et fladt underlag. Ret dampen væk fra genstande. · Sæt apparatet op på et fladt underlag, der tåler vand, 60-90 cm over gulvet.
Vand drypper ved påfyldning	<ul style="list-style-type: none"> · Der ligger vand tilbage i bunden af tanken. Hæld overskydende vand fra, og tør tanken af.
Øget støjniveau	<ul style="list-style-type: none"> · Apparatet skal stå på et fladt, vandret og hårdt underlag. Det må ikke stå på et blødt underlag.
Der sker ikke noget, når man trykker på knappen	<ul style="list-style-type: none"> · Det er ikke nok vand i vandtanken: fyld tanken. · Vandtanken er langt fra basen eller er placeret forkert: sæt tanken tilbage på basen. · Strømkablet er ikke sat i stikkontakten: sæt strømkablet i stikkontakten.

AR. استكشاف الأخطاء وإصلاحها والحلول

المشكلات	الحلول
لا يُصدر الجهاز بخار الماء والرطوبة	<ul style="list-style-type: none"> · السلك الكهربائي: افصله ثم كرر المحاولة. · تركيب الخزّان: تأكد من أن الخزّان مُركّب كما ينبغي. · سطح مُحوّل الطاقة متسخ: نظّف مُحوّل الطاقة بالفرشاة.
هناك حركة للهواء ولكن دون أن ينتج بخار الماء	<ul style="list-style-type: none"> · الماء الزائد: انزع كمية معينة من الماء الموجود في الخزّان. · قد يحتوي الخزّان على بقايا مواد مُنظّفة و/أو مكونات دهنية موجودة في مواد التجميل وغيرها. ولذلك نظّف الخزّان جيّداً وكرر العملية. · سطح مُحوّل الطاقة متسخ: نظّف مُحوّل الطاقة بالفرشاة. · إذا كنت تستعمل ماءً عسراً، استبدله بماء أكثر عذوبة. · خزّان الماء بعيد عن قاعدة الجهاز أو غير مركّب كما ينبغي: تأكد من تركيب خزّان الماء جيّداً على القاعدة.
مستوى الرطوبة منخفض	<ul style="list-style-type: none"> · سطح مُحوّل الطاقة متسخ: نظّف مُحوّل الطاقة بالفرشاة. · الماء الموجود في الجهاز بارد أكثر من اللازم: استبدل هذا الماء بماء منعش ولكن ليس بارداً.
تصدر رائحة كريهة مع الرطوبة	<ul style="list-style-type: none"> · صيانة سيئة أو ماء متسخ: نظف المنتج بعناية واملأه من جديد بماء منعش.
يتكون غبار أبيض على الأثاث	<ul style="list-style-type: none"> · قد يترك الماء العسر نوعاً من الغبار على الأشياء. كما يمكن أن يقع الغبار الموجود في الهواء على الأشياء بسبب الرطوبة الكبيرة في الغرفة. استخدم الماء المُقطر إن أصبح ذلك مصدراً للإزعاج.
توقف الجهاز عن العمل	<ul style="list-style-type: none"> · لأسباب متعلقة بالسلامة، يتوقف الجهاز عن التشغيل عندما يكون خالياً من الماء. افصل الجهاز عن التيار واملأ الخزّان مجدداً.
يتجمع الماء خارج الجهاز أو في المنطقة المحيطة به	<ul style="list-style-type: none"> · يوجد تشبّع في الرطوبة. أطفئ الجهاز حتى ينخفض مستوى الرطوبة. · وضع الجهاز غير أفقي وهناك تجمع للماء: افصل الجهاز عن التيار وضعه على مكان مُسطّح. قم بتوجيه البخار بعيداً عن الأشياء. ضع الجهاز على مكان مُسطّح مقاوم للماء، على ارتفاع حوالي 90-60 سم عن الأرضية.
يقطر الماء أثناء الملىء	<ul style="list-style-type: none"> · يبقى الماء في قاع الخزّان. أفرغ الماء الزائد ثم امسح الخزّان.
زيادة مستوى الصوت	<ul style="list-style-type: none"> · يجب وضع الجهاز على مكان مُسطّح وأفقي وصلب. يجب ألا يكون هذا السطح رخواً.
لا يوجد أي رد فعل عند استعمال المفتاح	<ul style="list-style-type: none"> · لا يوجد ماء في خزّان الماء: املأ الخزّان. · خزّان الماء بعيد عن قاعدة الجهاز أو غير مركّب كما ينبغي: ربّب الخزّان على قاعدة الجهاز. · السلك الكهربائي غير موصل بماخذ التيار: أدخل السلك الكهربائي في مأخذ التيار.

FR.

* **Garantie à vie.** Enregistrement sous 2 mois. Voir conditions sur le site web Babymoov.

DE.

* **Lebenslange Garantie.** Registrierung innerhalb von 2 Monaten. Nähere Informationen entnehmen Sie der Babymoov-Website.

ES.

* **Garantía de por vida.** Registrar en los 2 meses posteriores a la fecha de compra. Consulte las condiciones en la web de Babymoov.

PT.

* **Garantia vitalícia.** Esta garantia é subordinada a determinadas condições. A lista de países envolvidos, prazos de ativação e informações online no seguinte endereço: www.service-babymoov.com

HU.

* **Örökélet Garancia.** A garancia teljesülése bizonyos feltételekhez kötött. Az érintett országok listájával, aktiválási idők és online információk az alábbi címen: www.service-babymoov.com honlapon olvashat.

PL.

* **Dożywotnia gwarancja.** Gwarancja ta podlega pewnym warunkom. Lista krajów, termin aktywacji i informacje on-line pod następującym adresem: www.service-babymoov.com

AR.

* **ضمان مدى الحياة.** يخضع الضمان للبنود والشروط. يمكن الاطلاع على قائمة الدول المشمولة بالضمان وتفعيله ومزيد من المعلومات على الرابط الإلكتروني التالي: www.service-babymoov.com

EN.

* **Lifetime warranty.** Register within 2 months. See conditions at babymoov.co.uk.

NL.

* **Levenslange garantie.** Registratie binnen de 2 maanden. Voorwaarden beschikbaar op de Babymoov website.

IT.

* **Garanzia a vita.** La presente garanzia è subordinata a determinate condizioni. Elenco degli Paesi interessati, tempi di attivazione e informazioni on-line al seguente indirizzo: www.service-babymoov.com

CZ.

* **Doživotní záruka.** Tato záruka podléhá určitým podmínkám. Seznam zainteresovaných zemí, lhůta pro aktivaci záruky a on-line informace na adrese: www.service-babymoov.com

RO.

* **Garantie pe viață.** Această garanție este supusă anumitor condiții. Lista țării interesate, modul de activare și alte informații sunt disponibile la adresa următoare: www.service-babymoov.com

DK.

* **Livstidsgaranti.** Denne garanti er underlagt visse betingelser. Liste over inkluderede lande, aktivering og informationer kan fås på følgende adresse: www.service-babymoov.com